

PETA PROSES BISNIS (LP3)

LP3 :

1. Layanan penguatan kapasitas dosen dan tendik dalam pelaksanaan tupoksi kedinasan

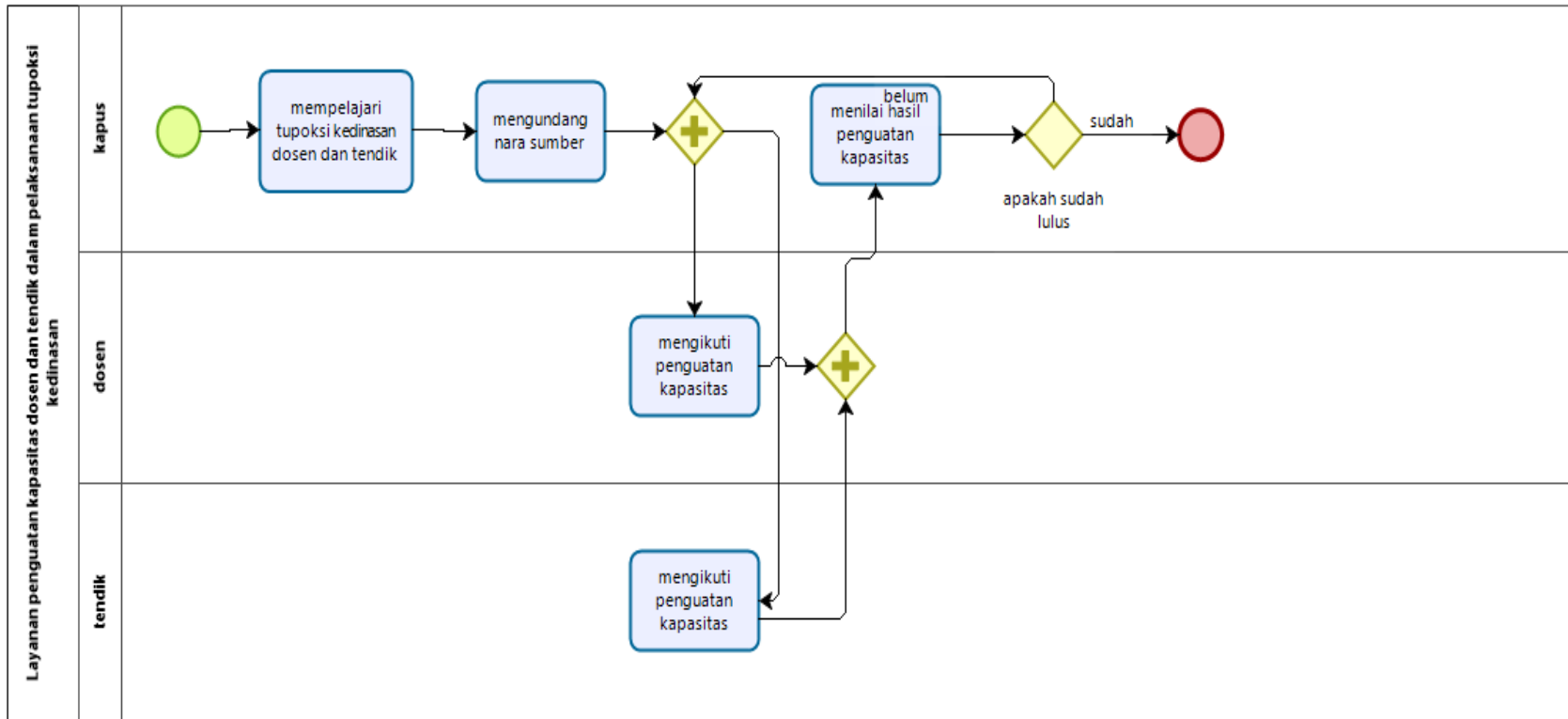

2. Layanan pembelajaran matakuliah universitas

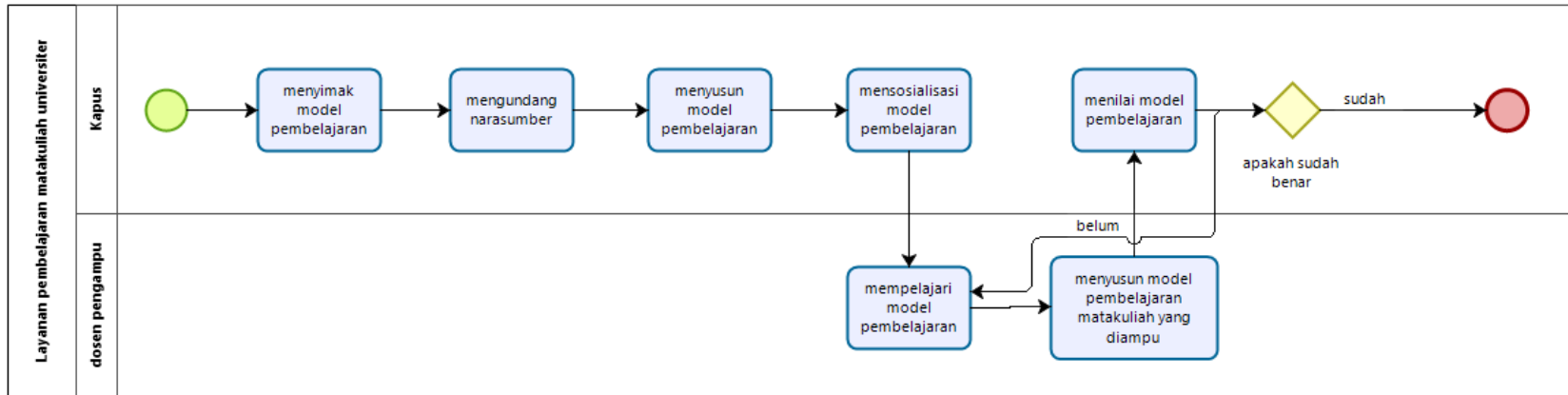

3. Layanan pelatihan peningkatan kapasitas sivitas akademika

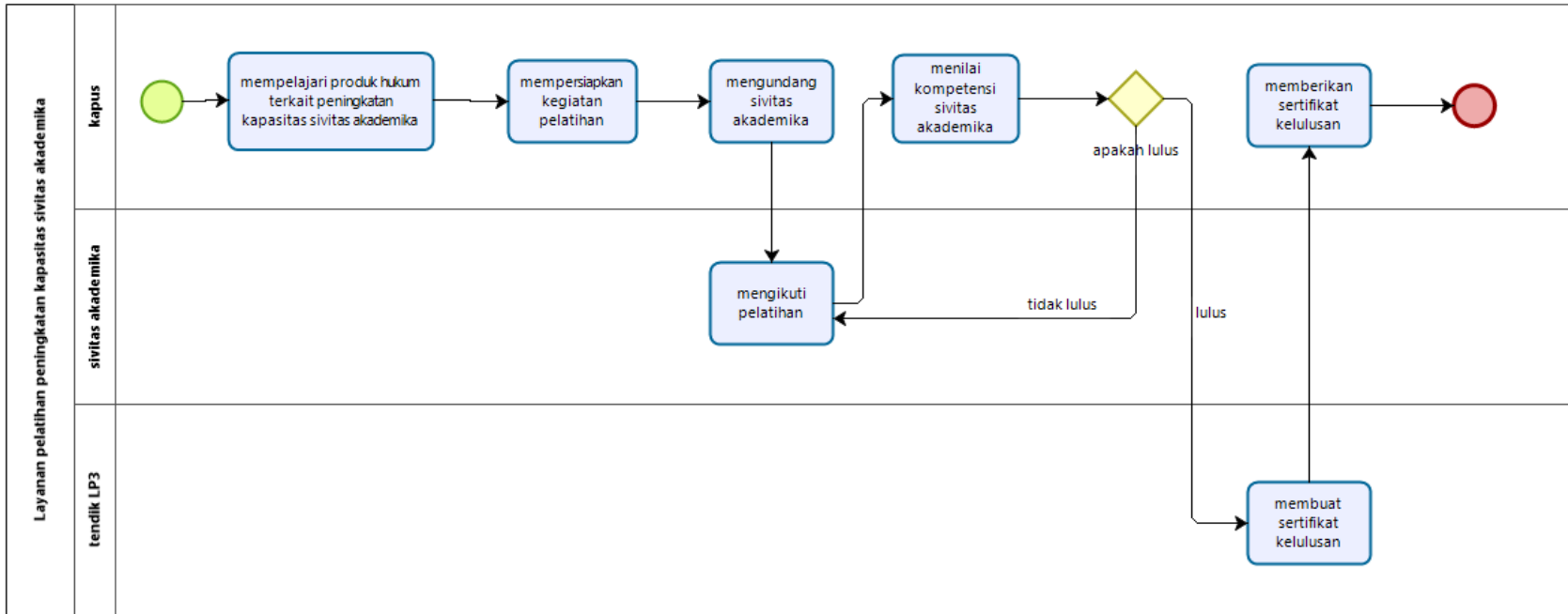

4. Layanan pembuatan dan pengembangan media pembelajaran

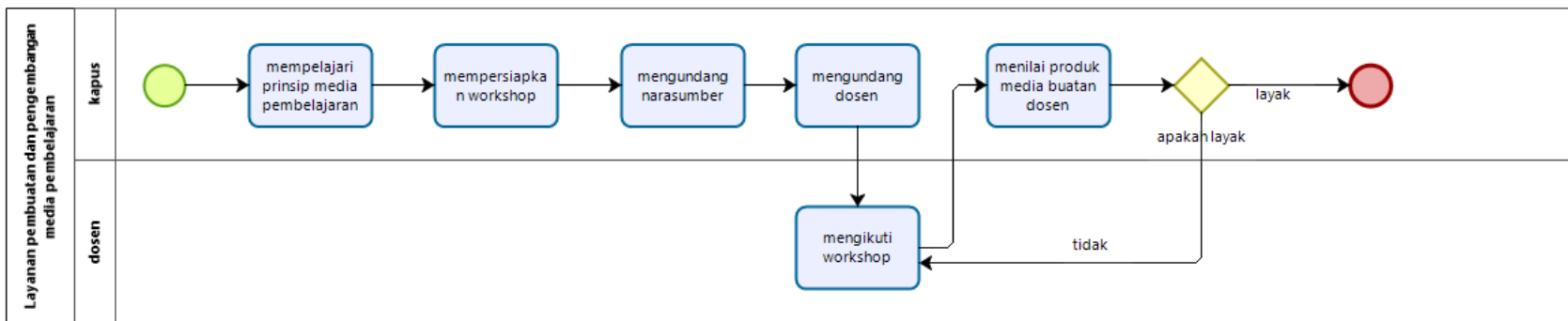

5. Layanan penyediaan alat dan perangkat instrumentasi, seleksi, dan evaluasi pendidikan dan pembelajaran

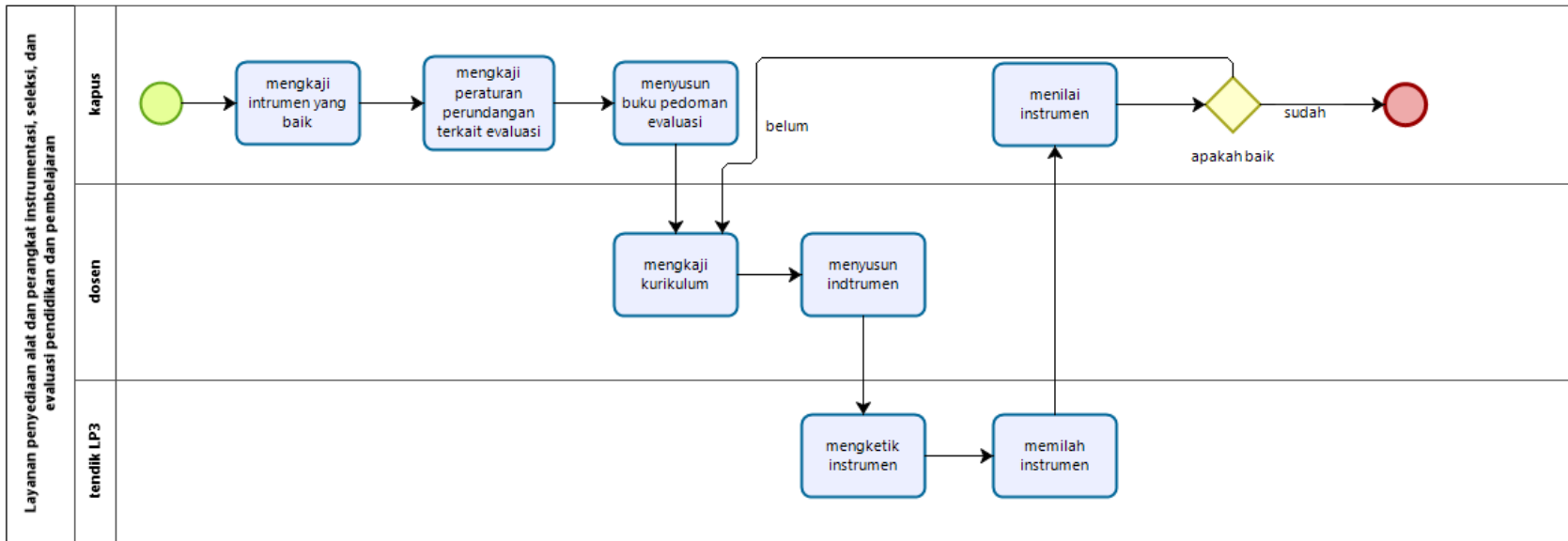

6. Layanan penyediaan pusat pengembangan inovasi dan sumber belajar

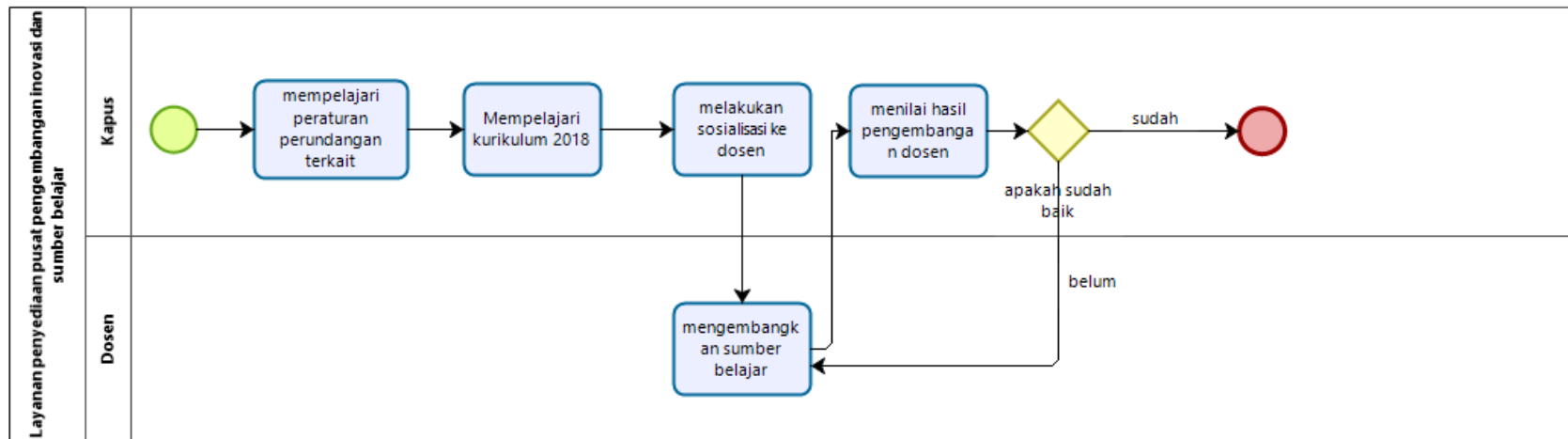

7. layanan penyediaan pusat pengembangan kurikulum dan Pendidikan

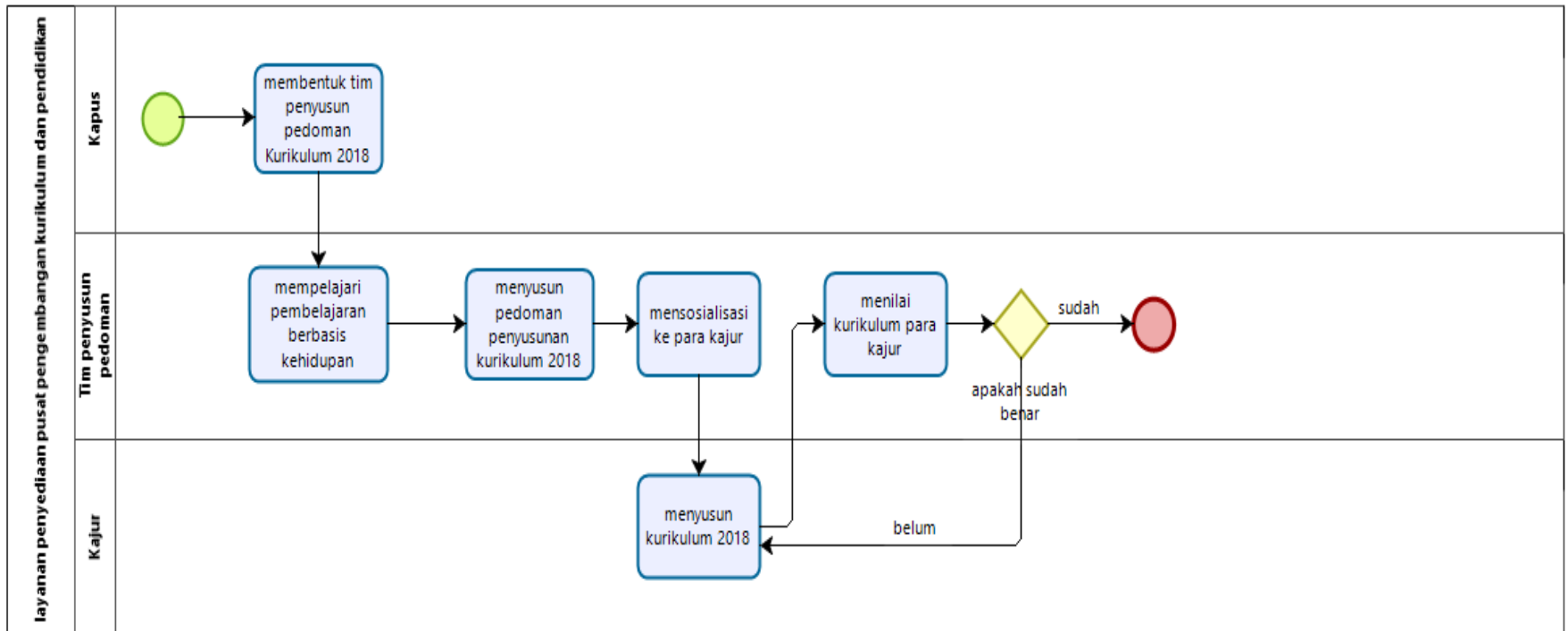

8. Layanan penyediaan pusat pengembangan kehidupan beragama dan matakuliah universitas

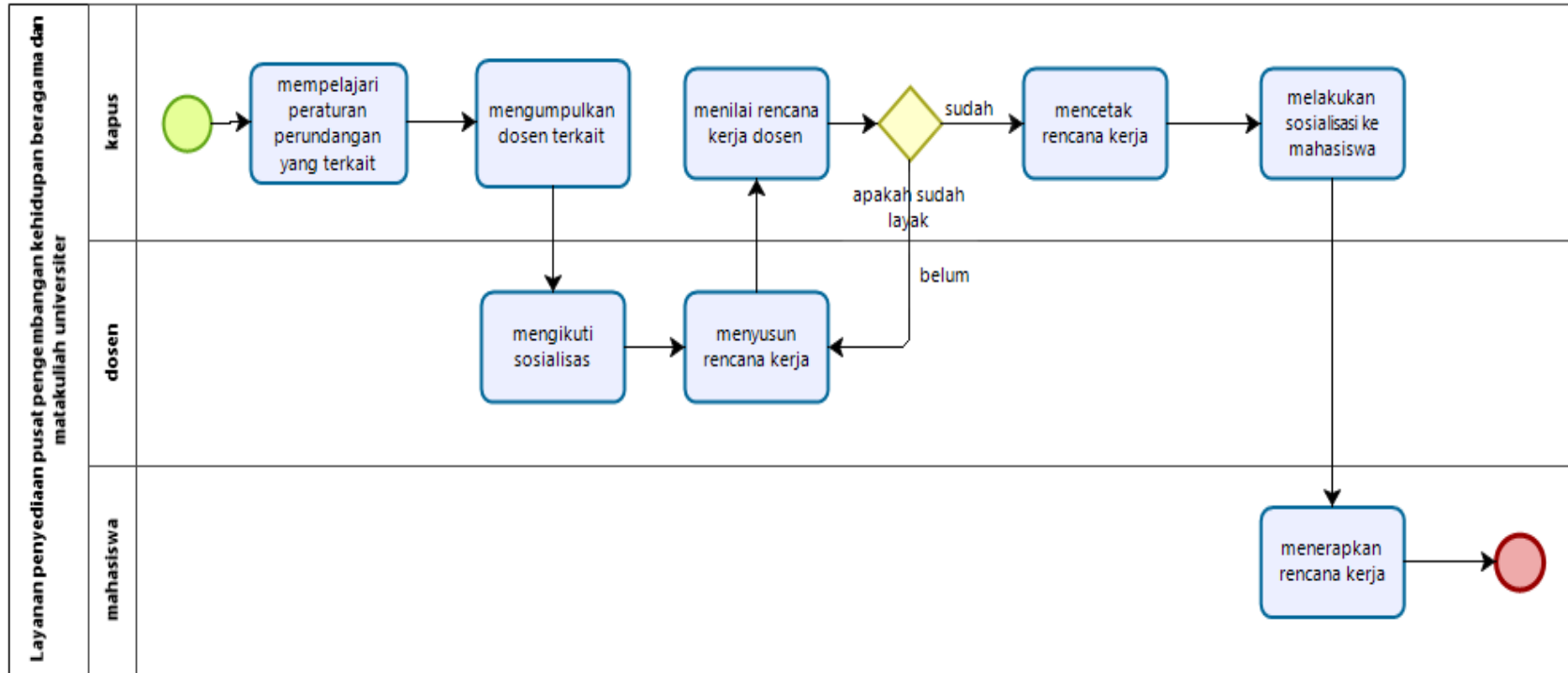

9. Layanan penyediaan pusat pengembangan bimbingan konseling, karir, dan peningkatan kompetensi akademik ahasiswa

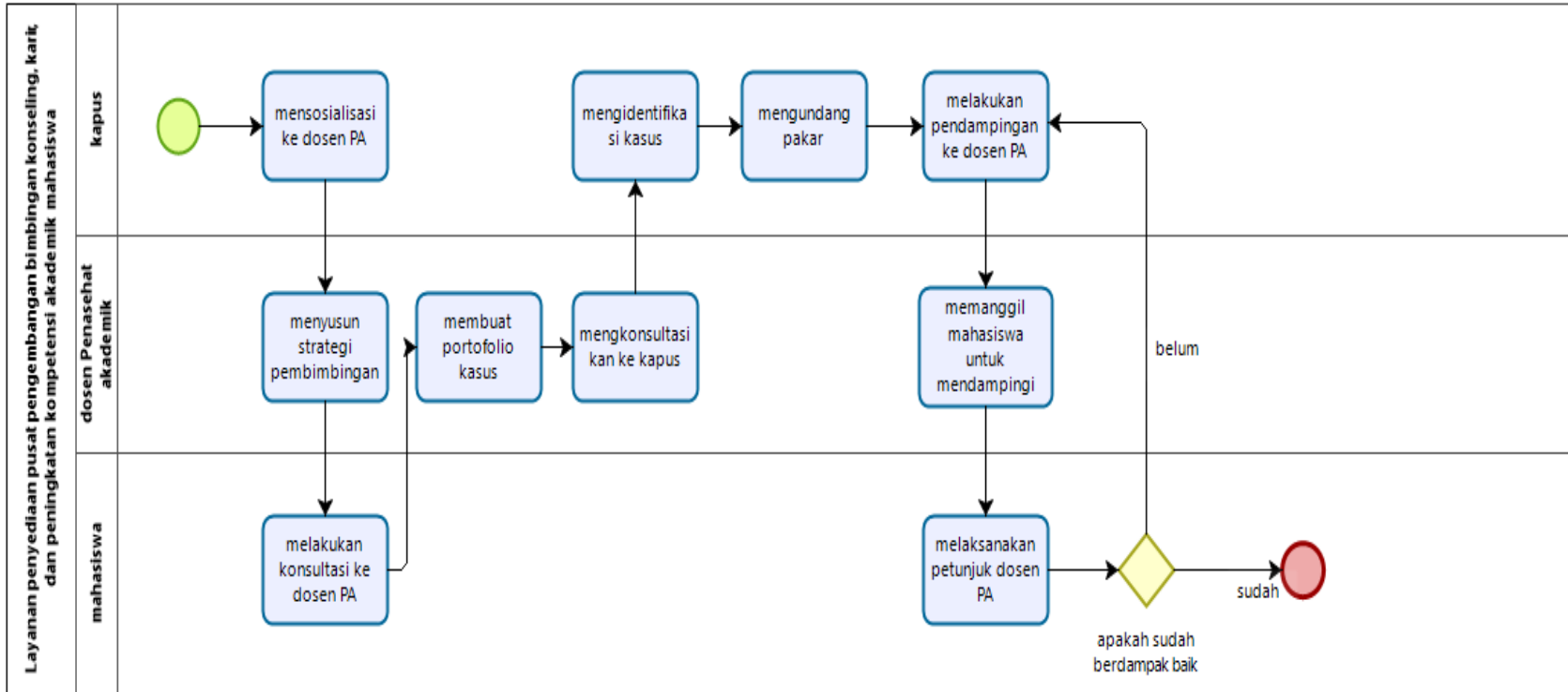

10. Layanan kelayakan beban mengajar dosen

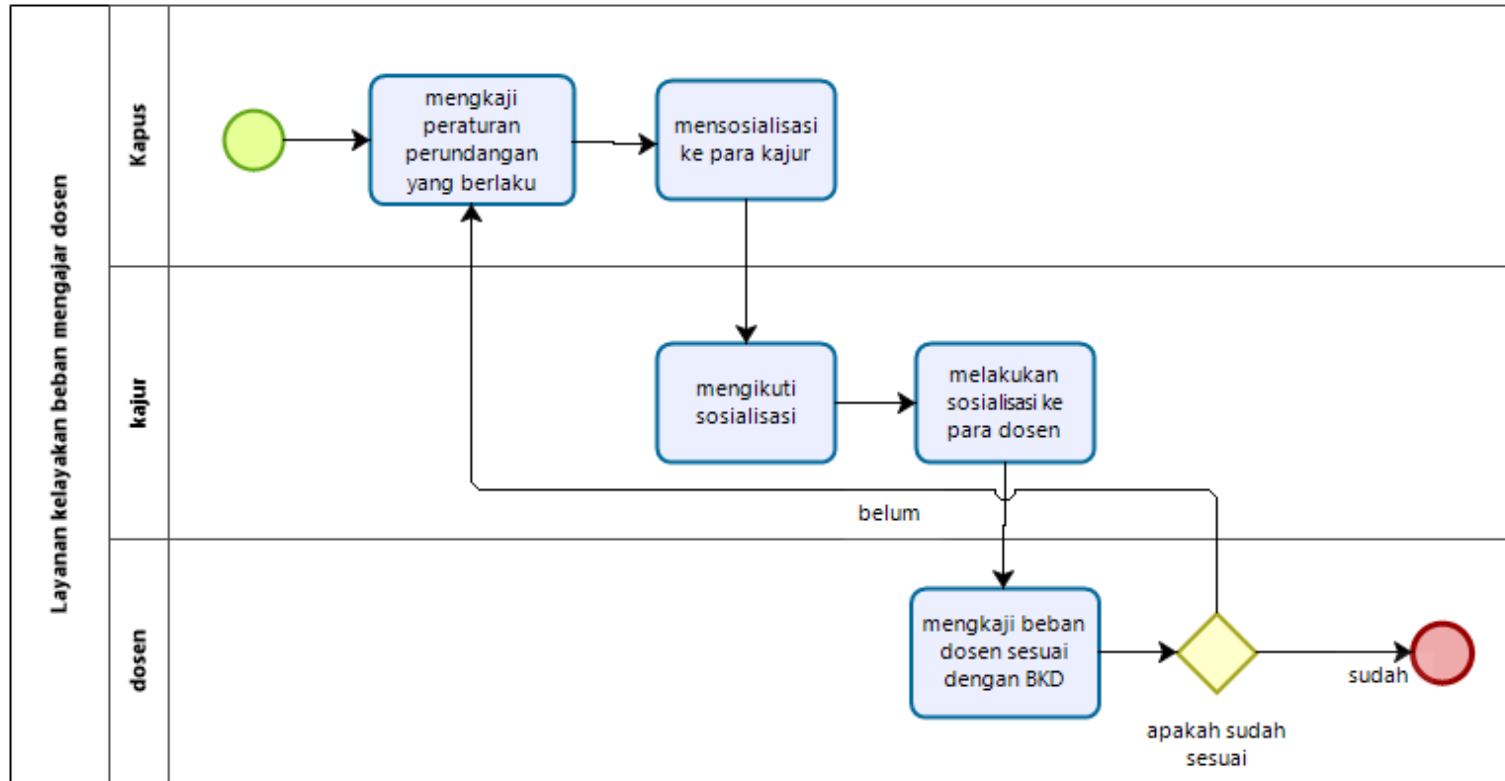

11. Layanan kinerja dosen dalam perkuliahan

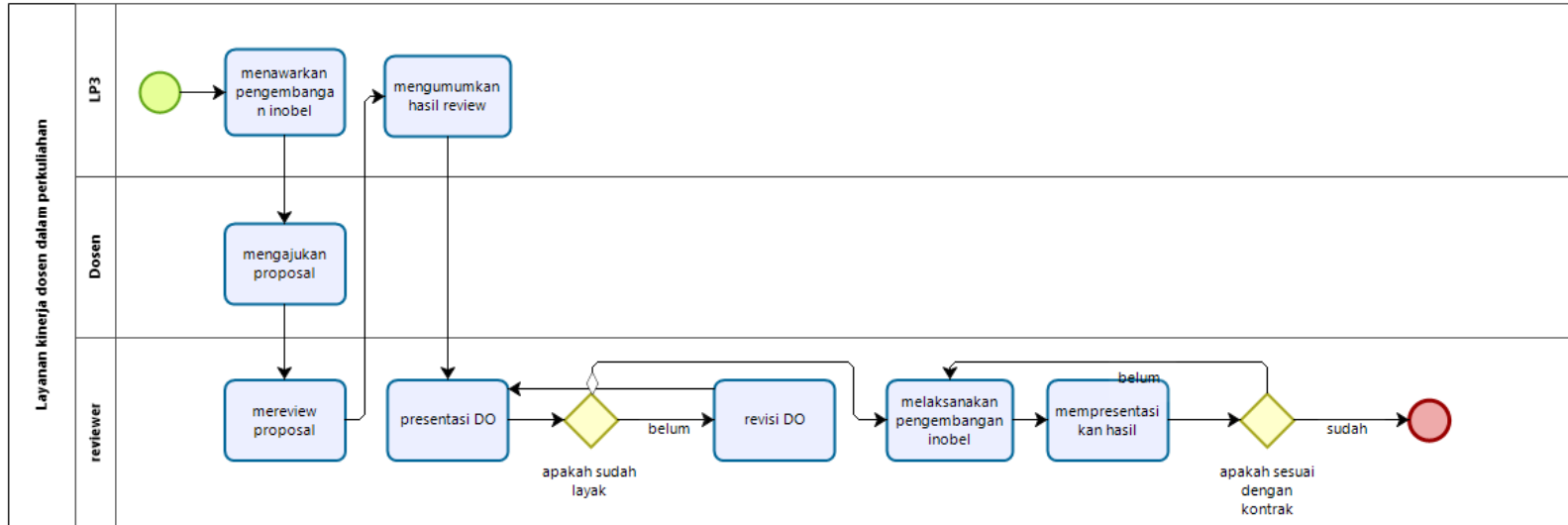

12. Layanan Implementasi Kurikulum Dalam Pembelajaran

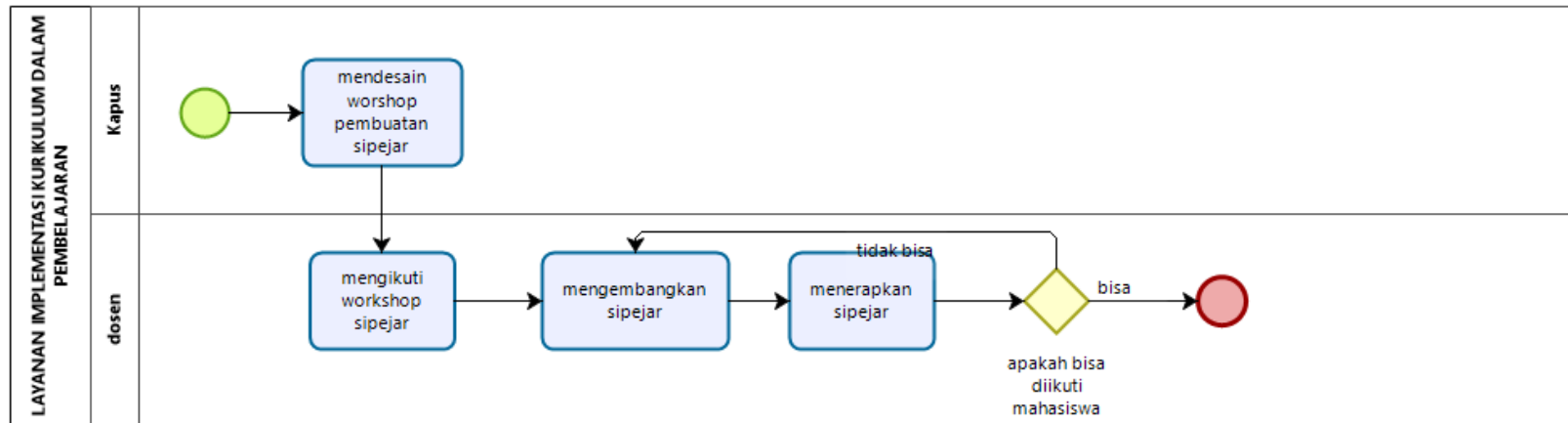

13. Layanan kualitas pelaksanaan pembelajaran

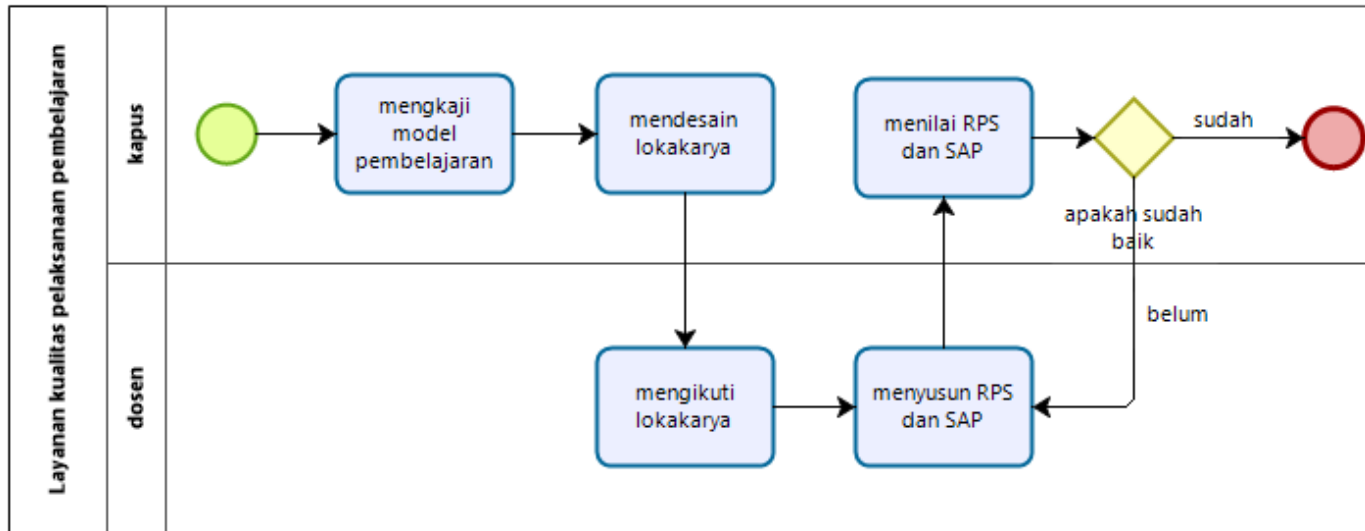

14. Layanan kualitas instrumen dan evaluasi kinerja pembelajaran

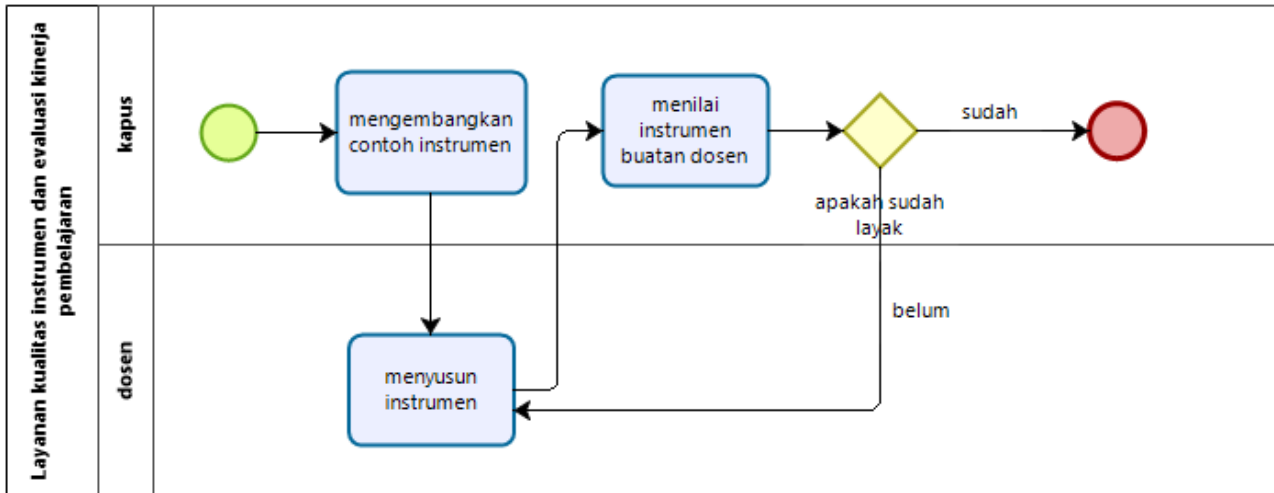

15. Layanan Capaian pembelajaran lulusan

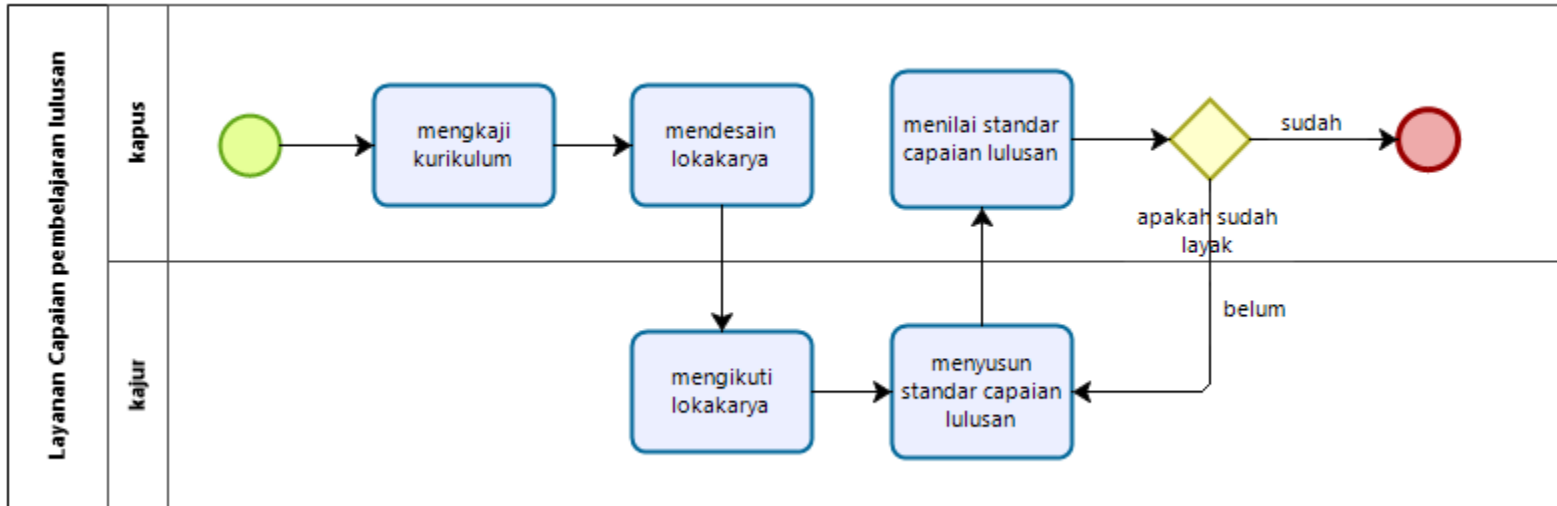

16. Layanan relevansi keahlian dosen dengan capaian pembelajaran

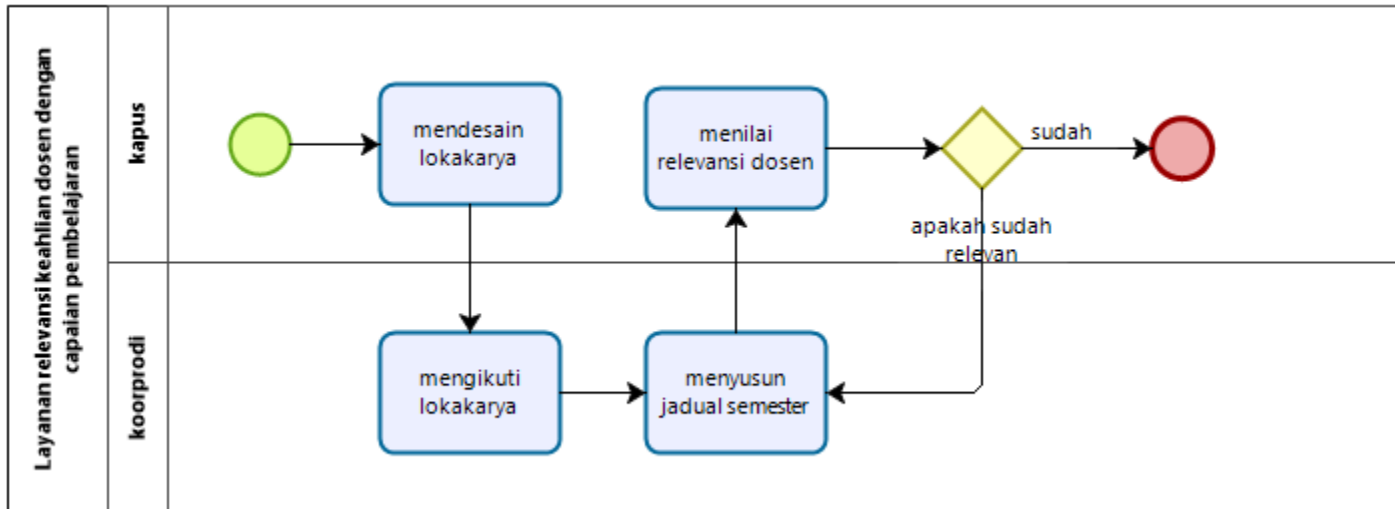

17. Layanan pelatihan peningkatan kapasitas dosen dalam pembelajaran

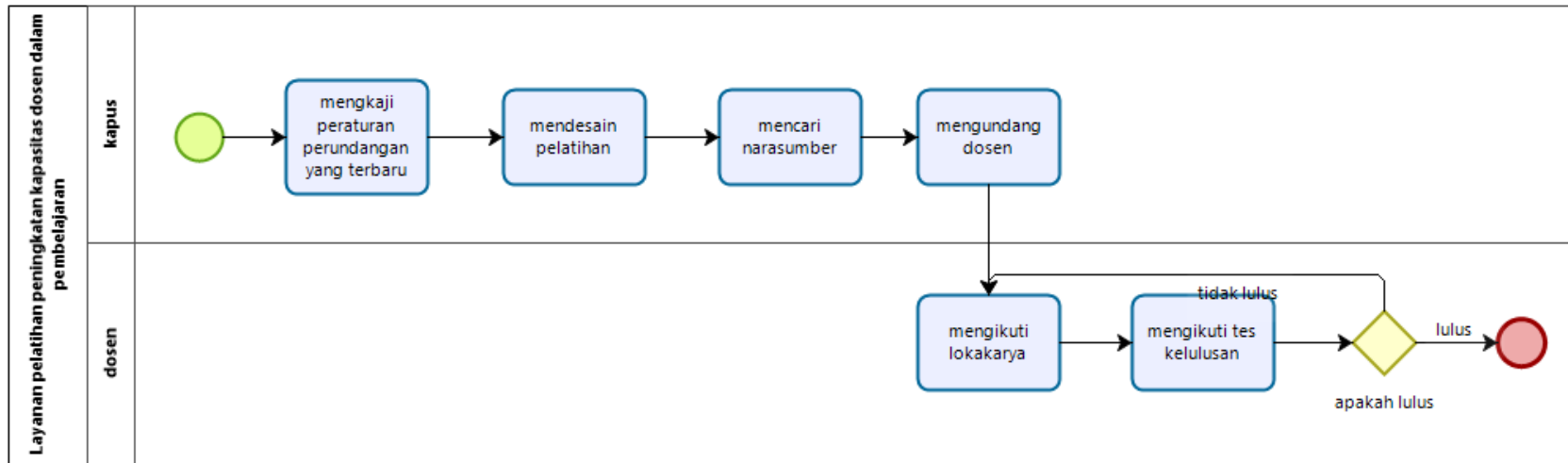

18. Layanan pelatihan pengembangan strategi pembelajaran

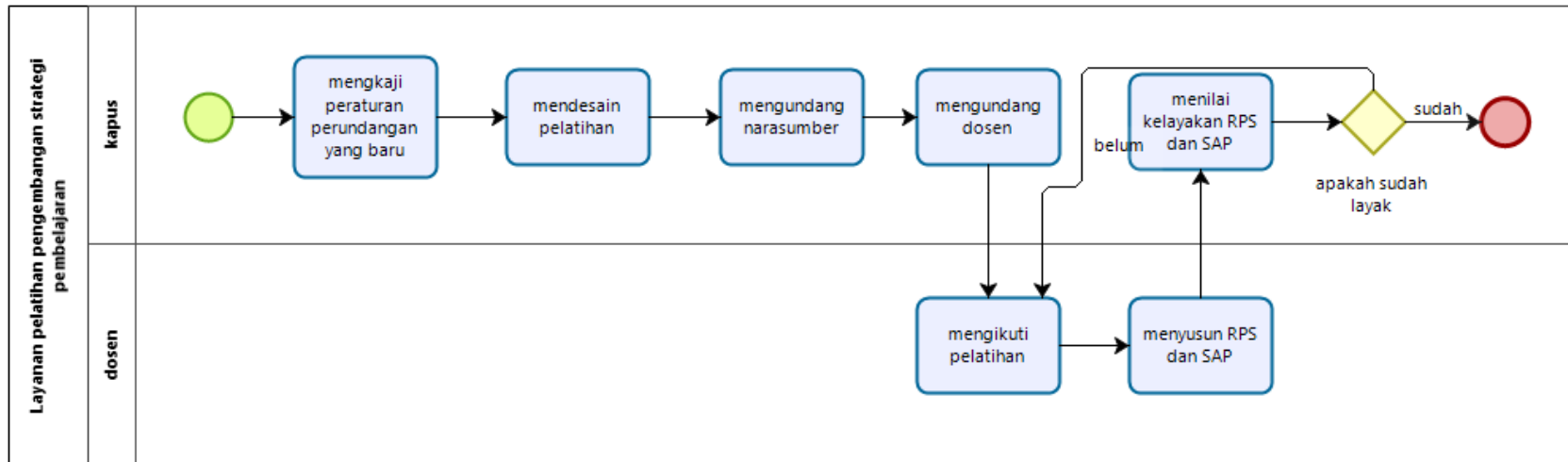

19. Layanan pelatihan pengembangan kapasitas mahasiswa

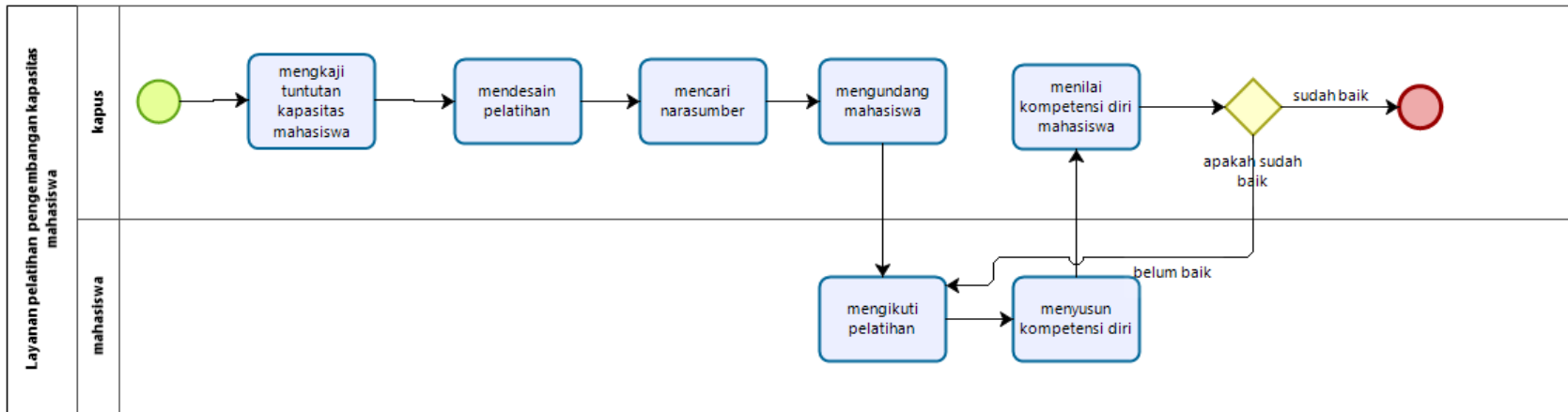

20. Layanan pelatihan penanganan permasalahan mahasiswa

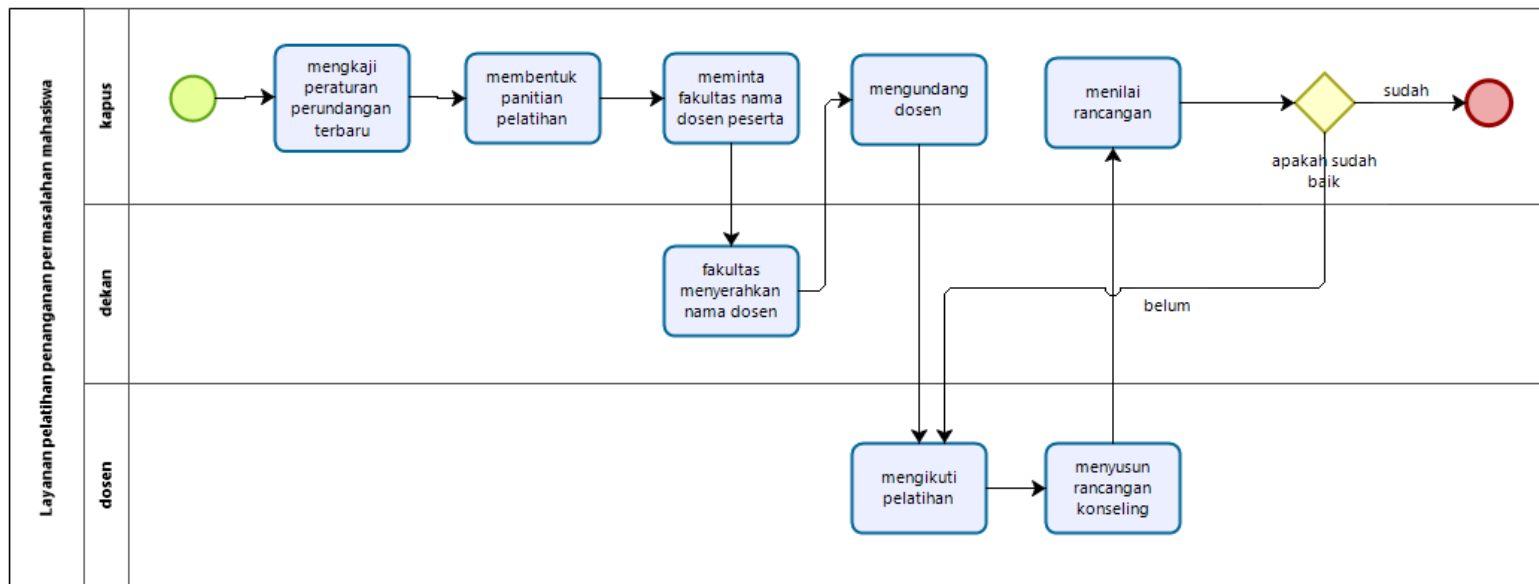

21. Layanan pelatihan peningkatan pendampingan mahasiswa bermasalah

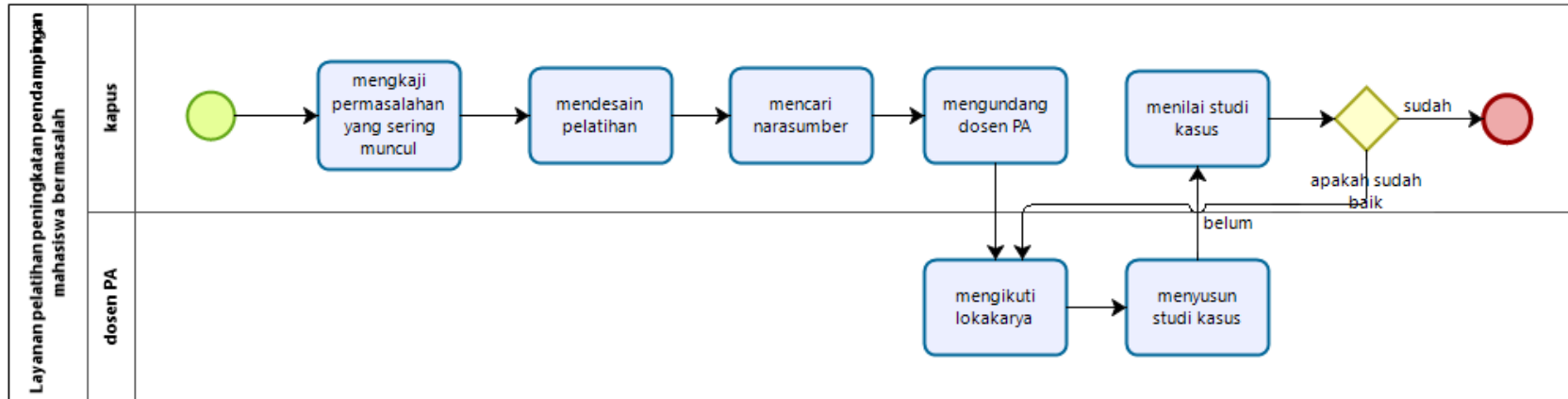

22. Layanan pelatihan peningkatan penggunaan media pembelajaran dalam perkuliahan

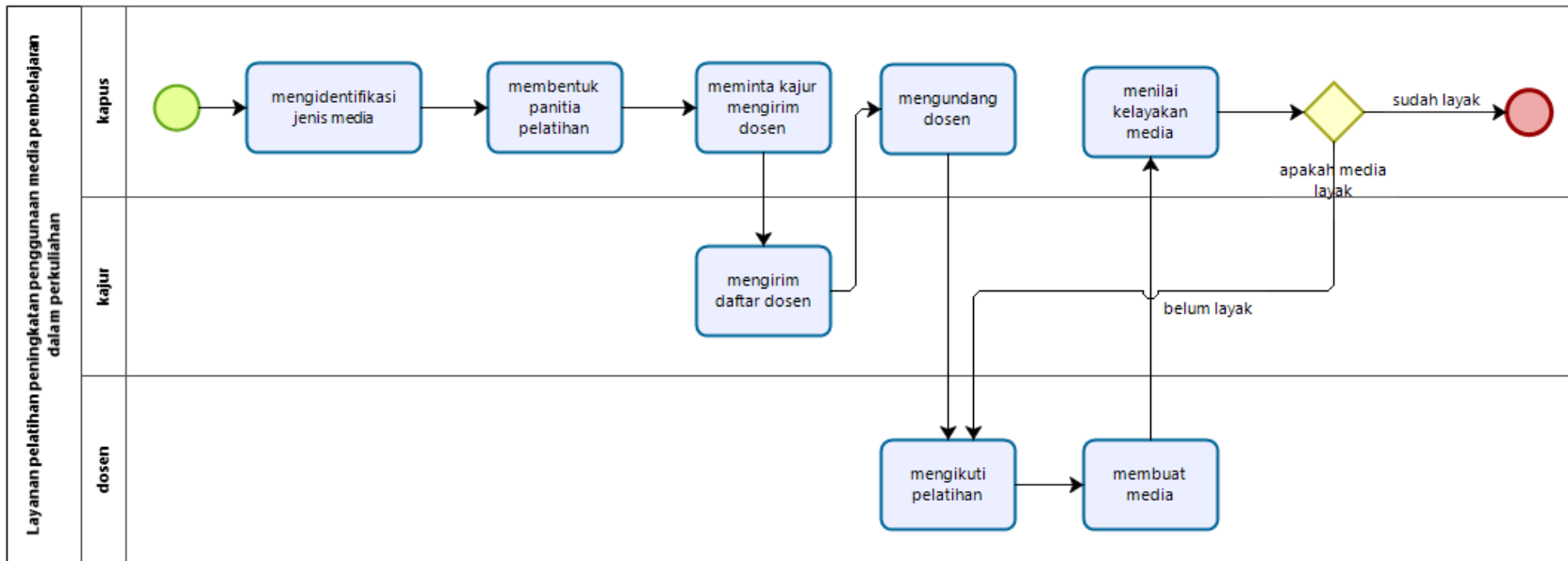

23. Layanan peningkatan kualitas pengukuran dan evaluasi keberhasilan belajar mahasiswa

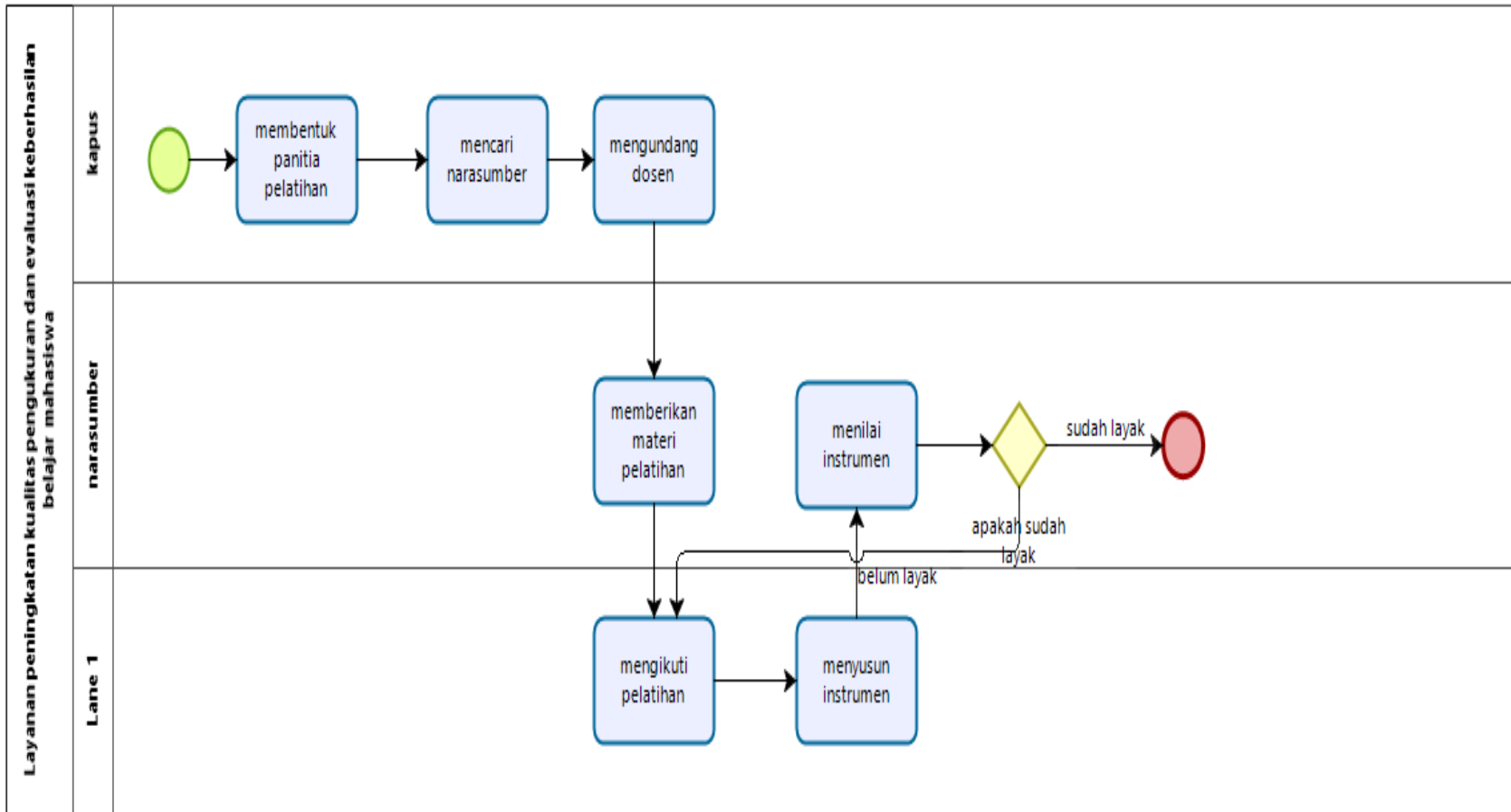

24. Layanan peningkatan kualitas metodologi pembelajaran

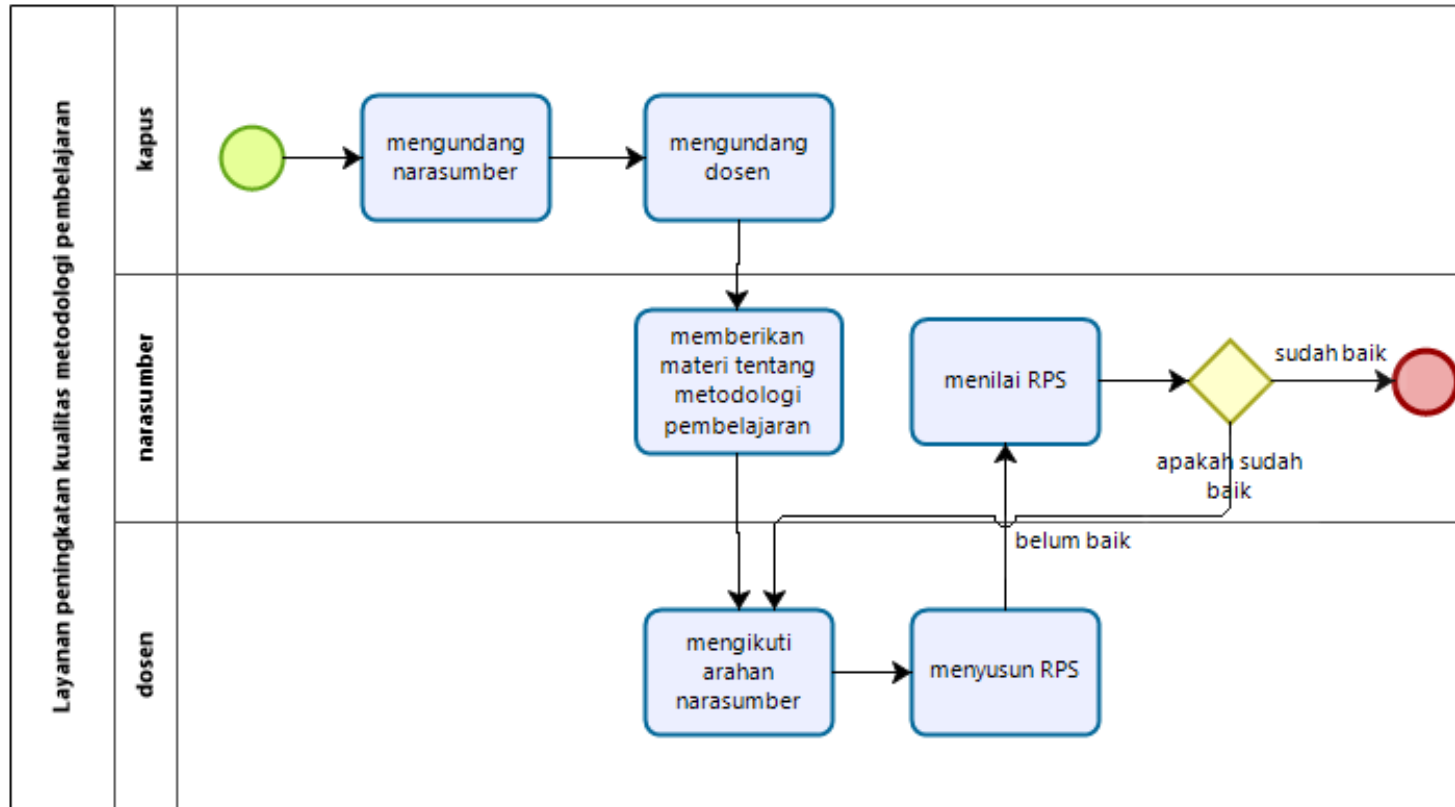

25. Layanan penyediaan alat ukur, instrumentasi, evaluasi kinerja dosen dan mahasiswa dalam pembelajaran

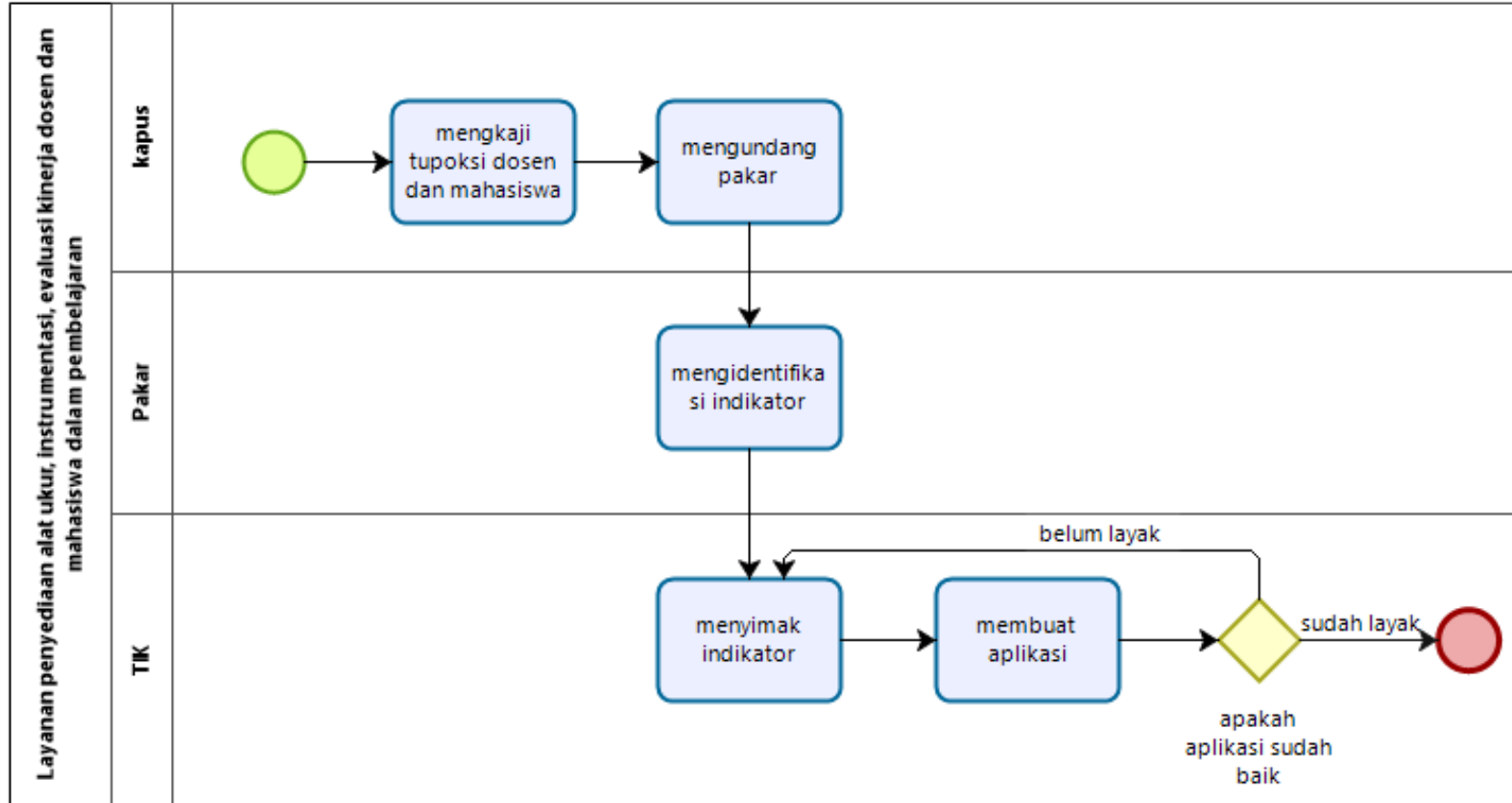

26. Layanan perekaman data kinerja dosen dan mahasiswa dalam pembelajaran

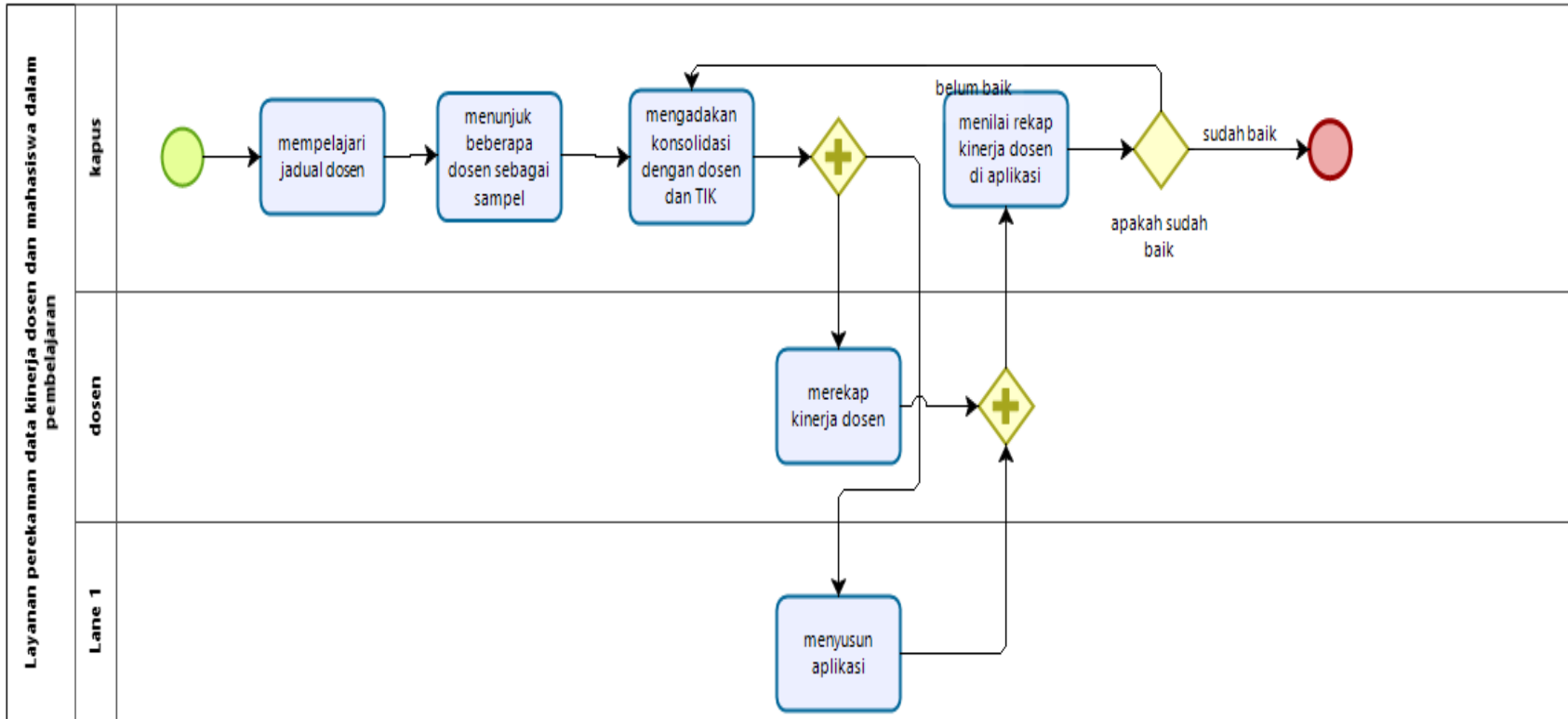

27. Layanan perekaman umpan balik mahasiswa terhadap kinerja dosen

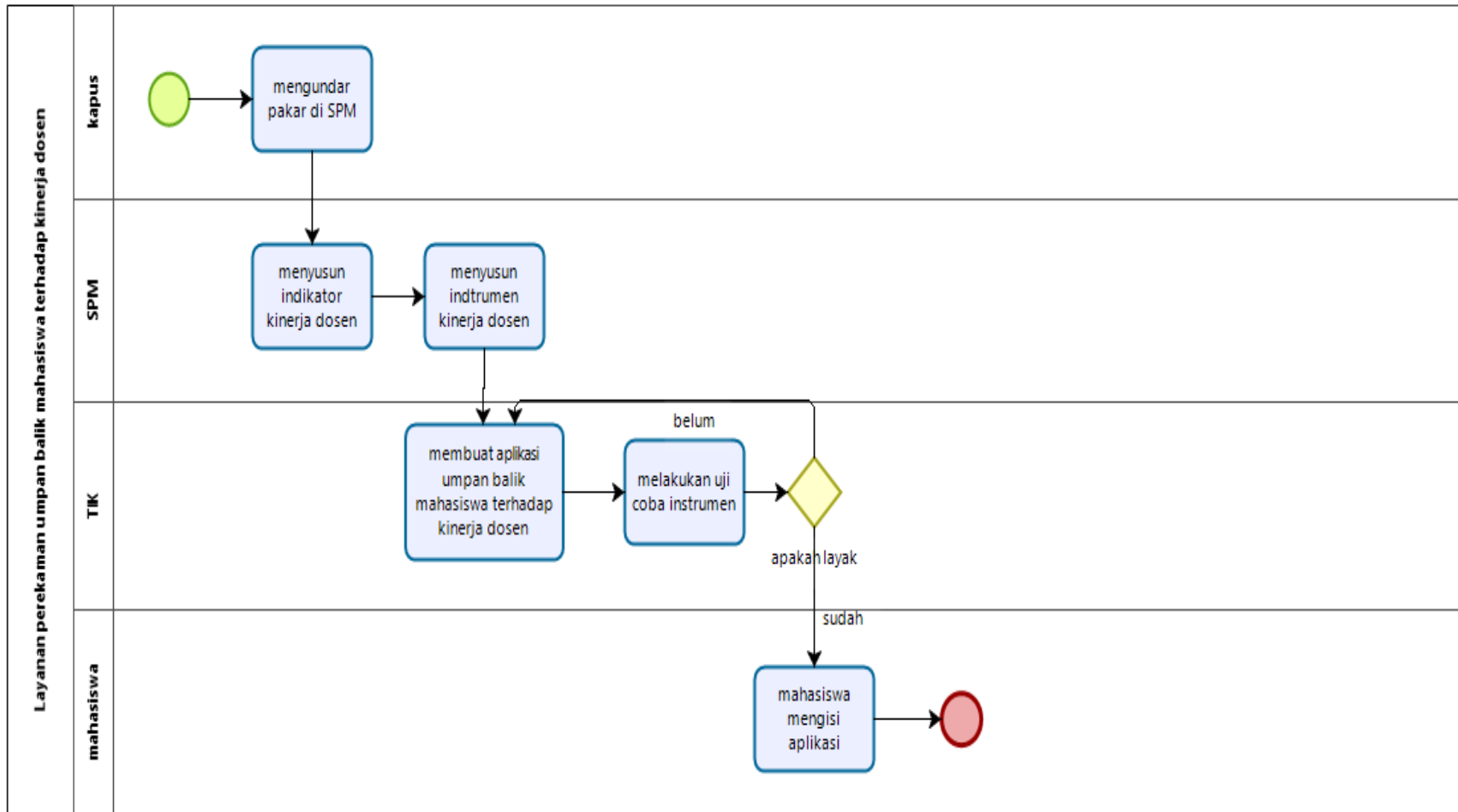

28. Layanan perekaman umpan balik pengguna terhadap kinerja pembelajaran

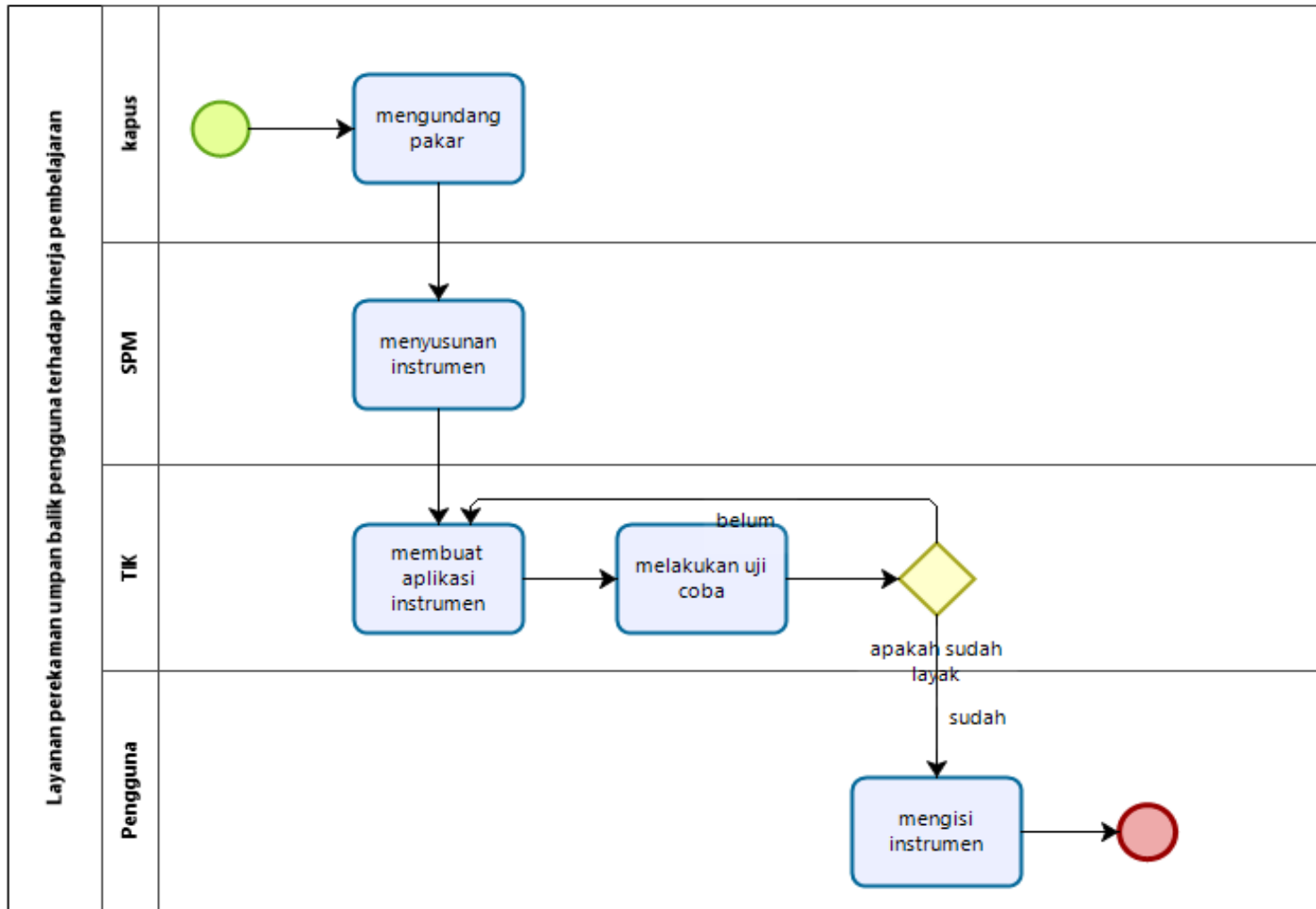

29. Layanan perekaman umpan balik stakeholders terhadap kinerja pembelajaran

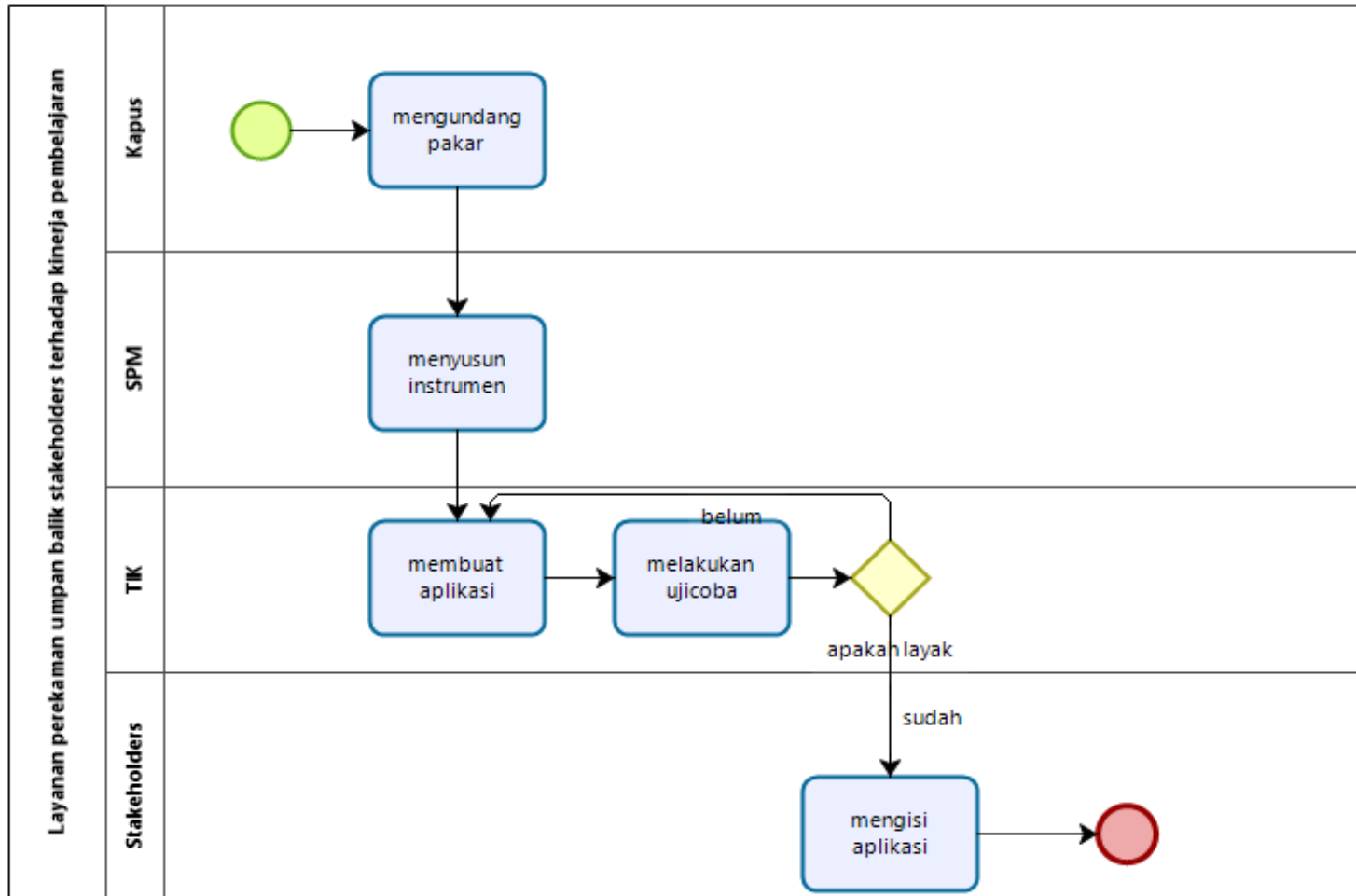

30. Layanan perekaman umpan balik dosen terhadap kebijakan kelembagaan terhadap pembelajaran

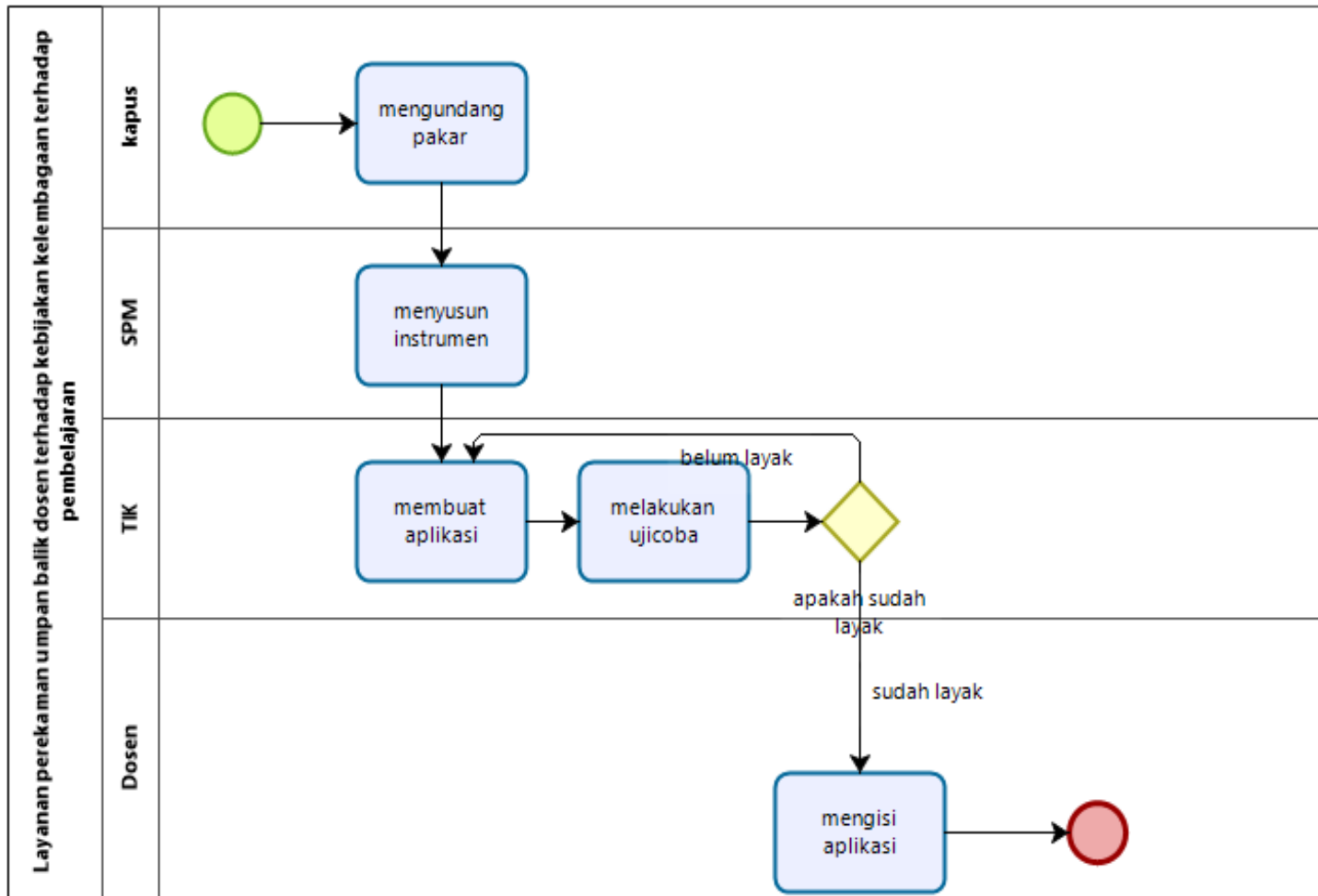

31. Layanan analisis relevansi kurikulum terhadap perkembangan ipteks dan perubahan masyarakat

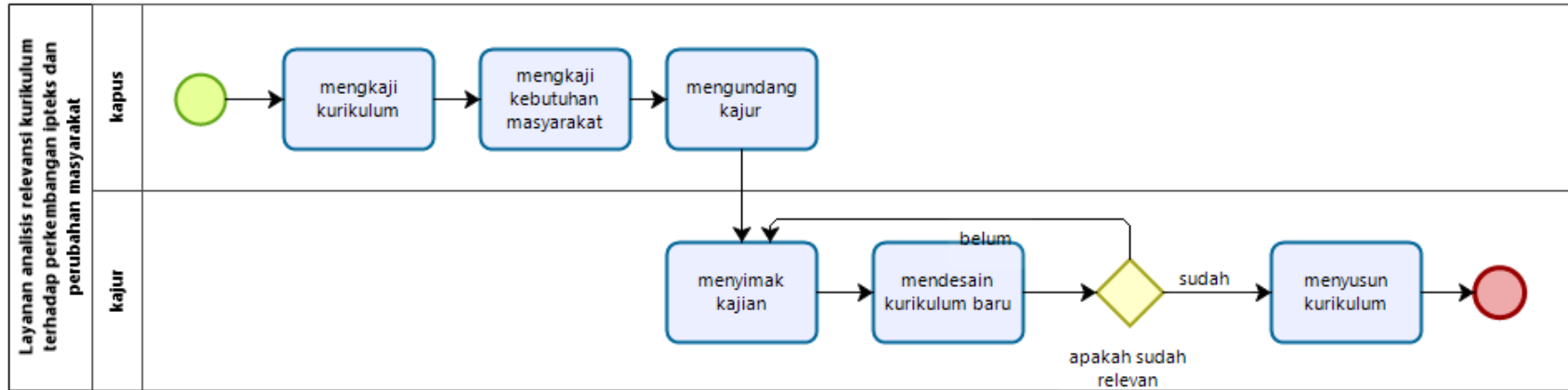

32. Layanan analisis ketercapaian beban kinerja dosen dalam pelaksanaan tridarma perguruan tinggi

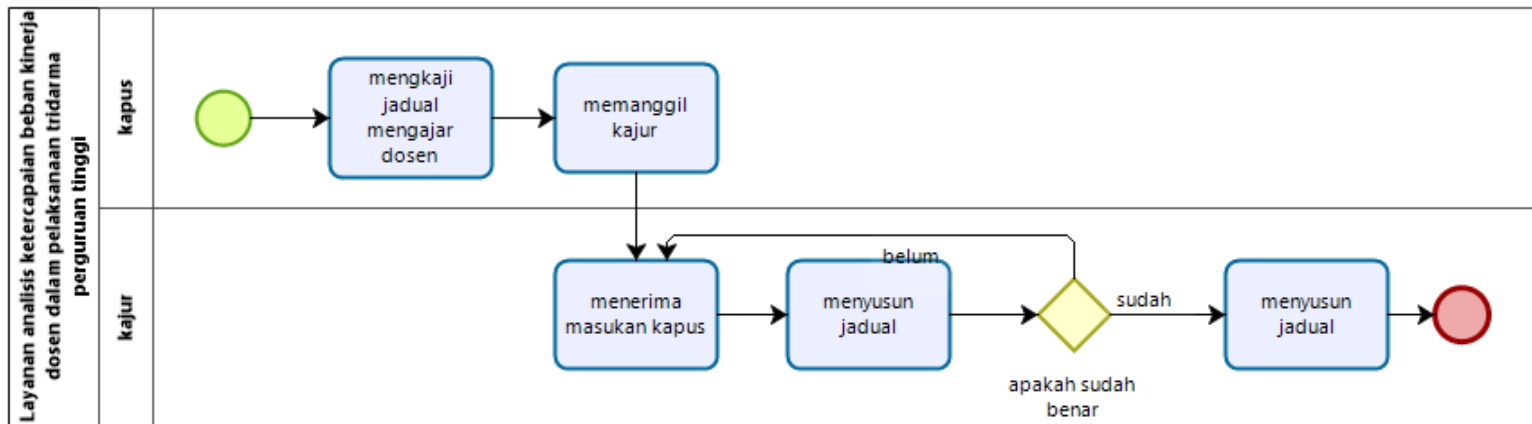

33. Layanan analisis ketercapaian belajar mahasiswa dalam setiap matakuliah dan kelulusan

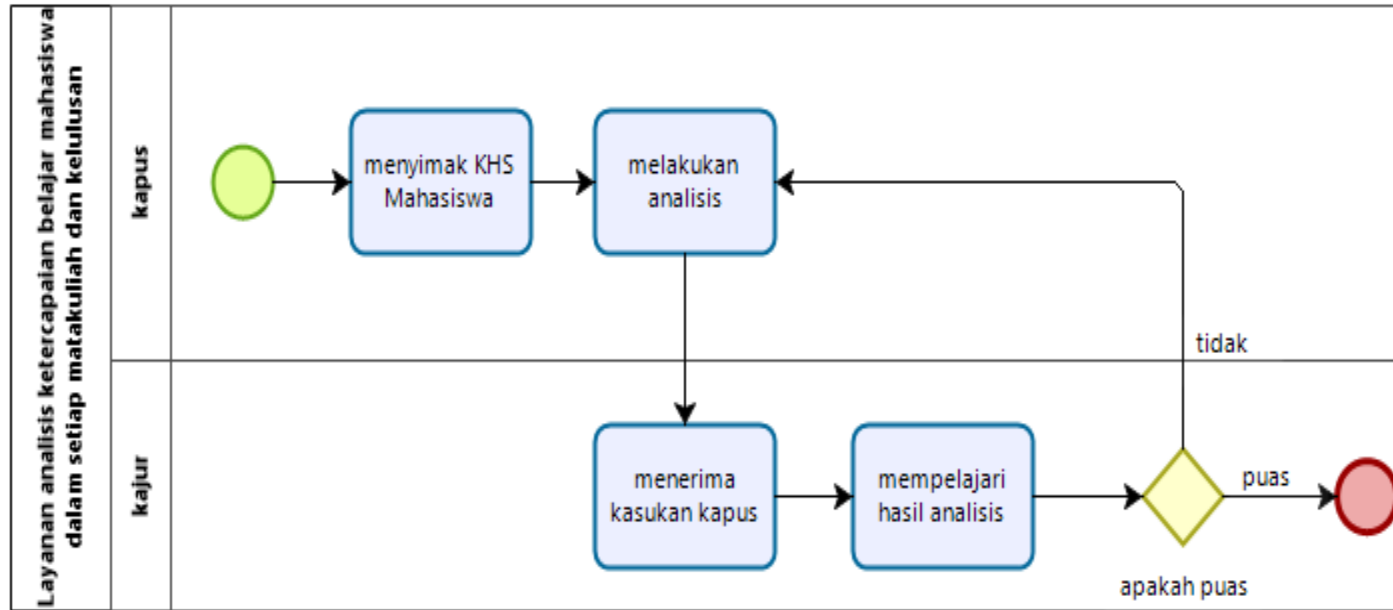

34. Layanan analisis hasil rekaman informasi tentang kinerja dosen dalam implementasi kurikulum

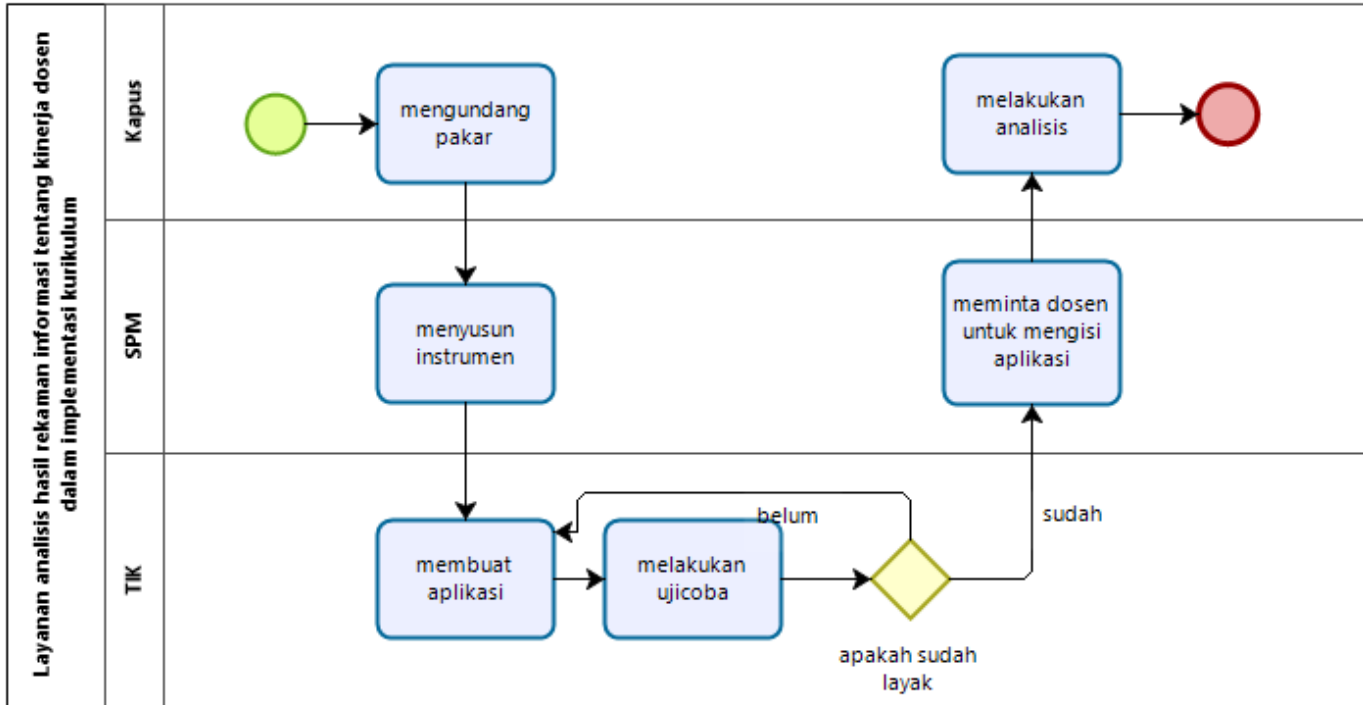

35. Layanan peningkatan sasaran instrumentasi, seleksi, dan evaluasi belajar

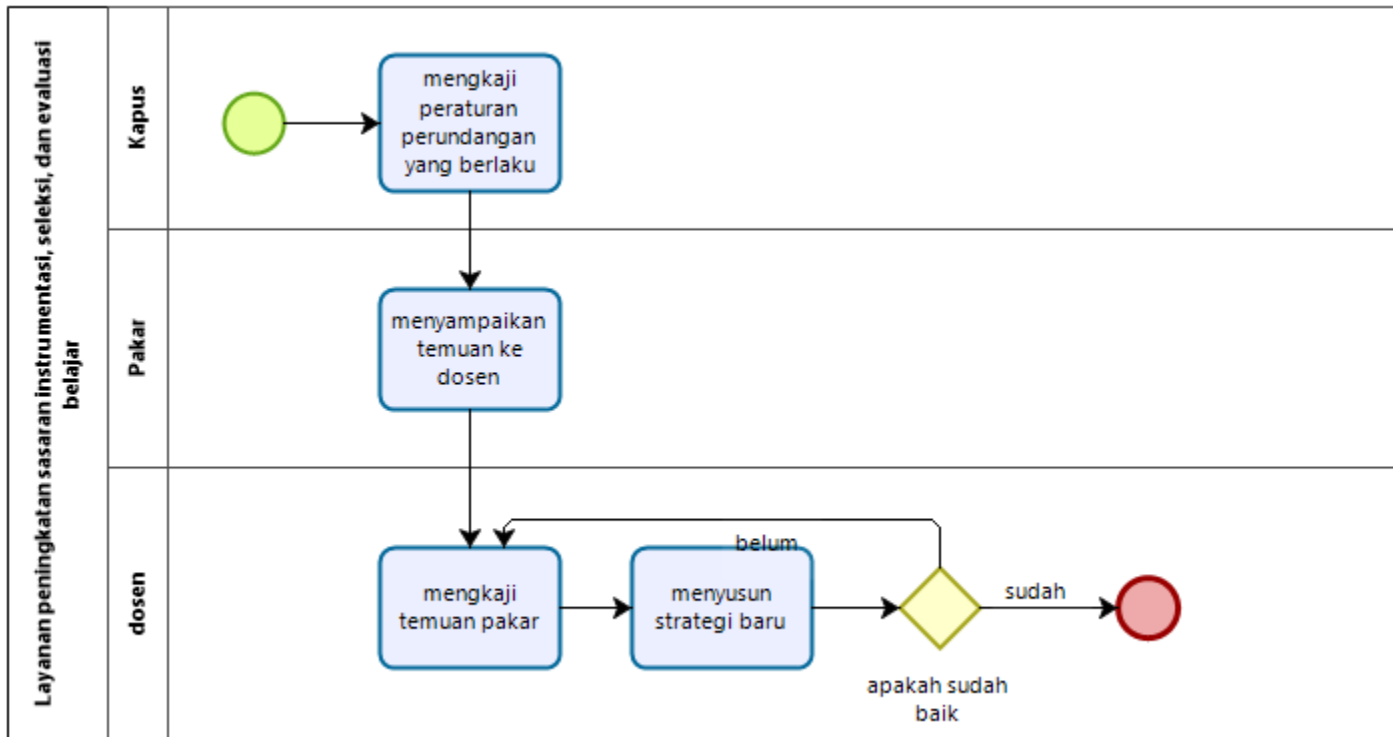

36. Layanan peningkatan kualitas dan jumlah SOP matakuliah universiter

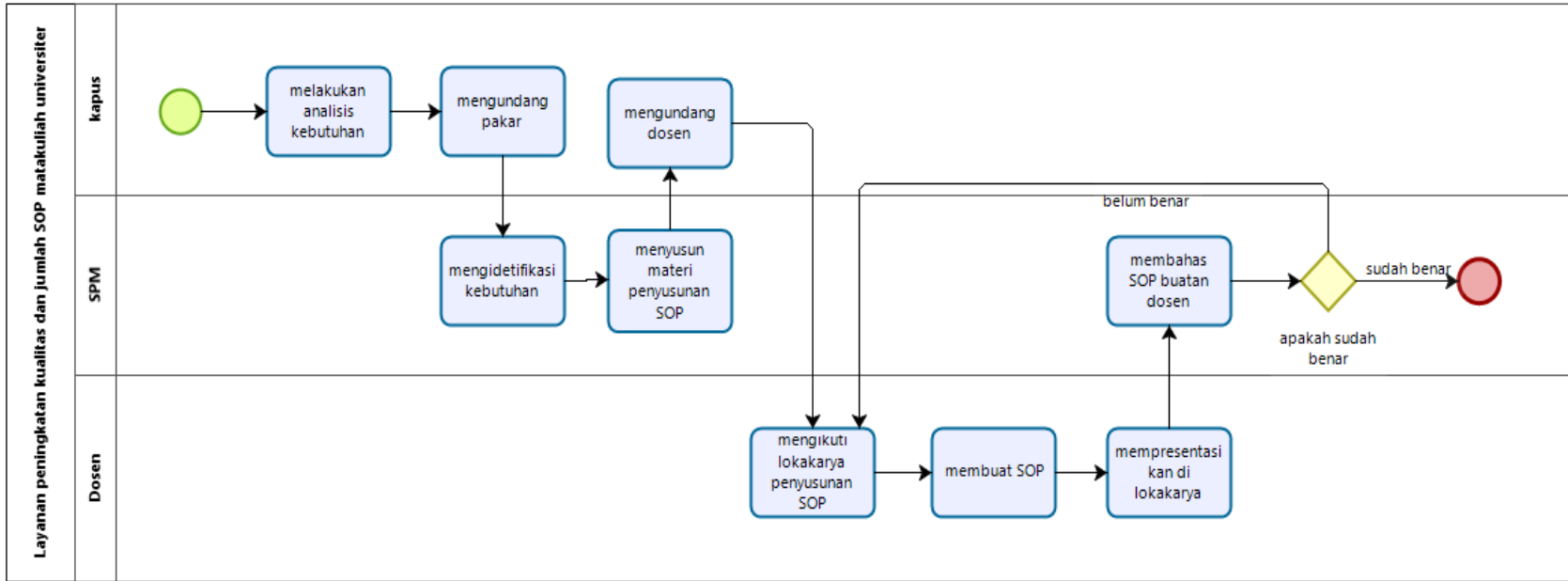

37. Layanan peningkatan kualitas dan jumlah SOP pelaksanaan praktik kerja dan praktik lapangan

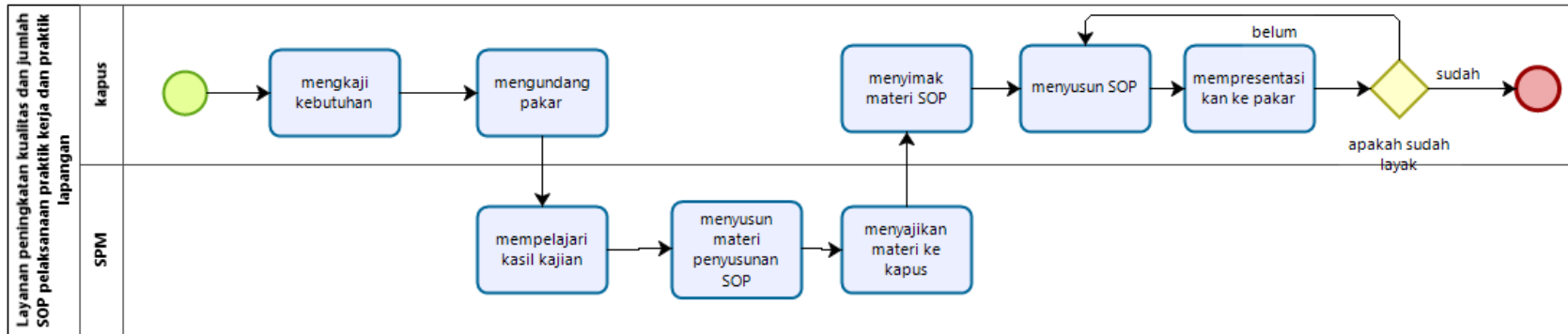

38. Layanan peningkatan kualitas dan jumlah jurnal pendidikan dan pembelajaran

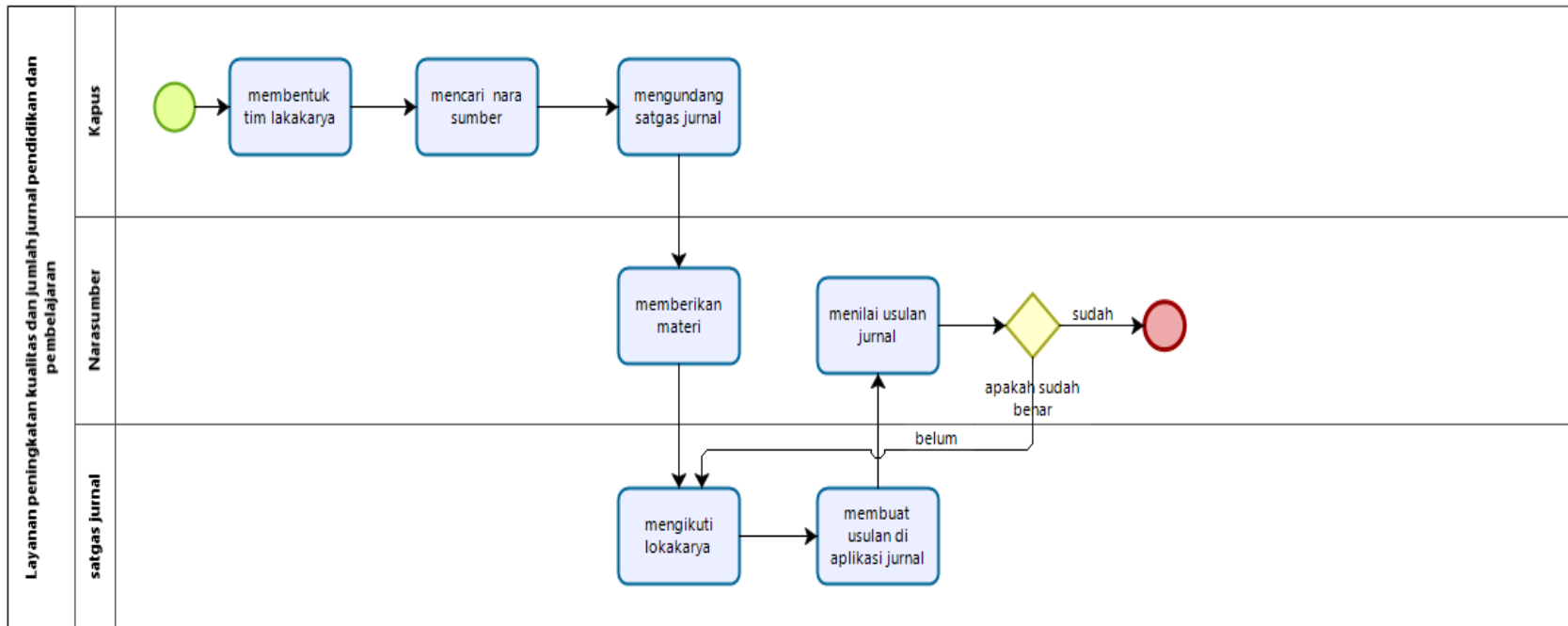

39. Layanan peningkatan kualitas dan jumlah SOP pembimbingan kepenasehatan dan keberhasilan belajar mahasiswa

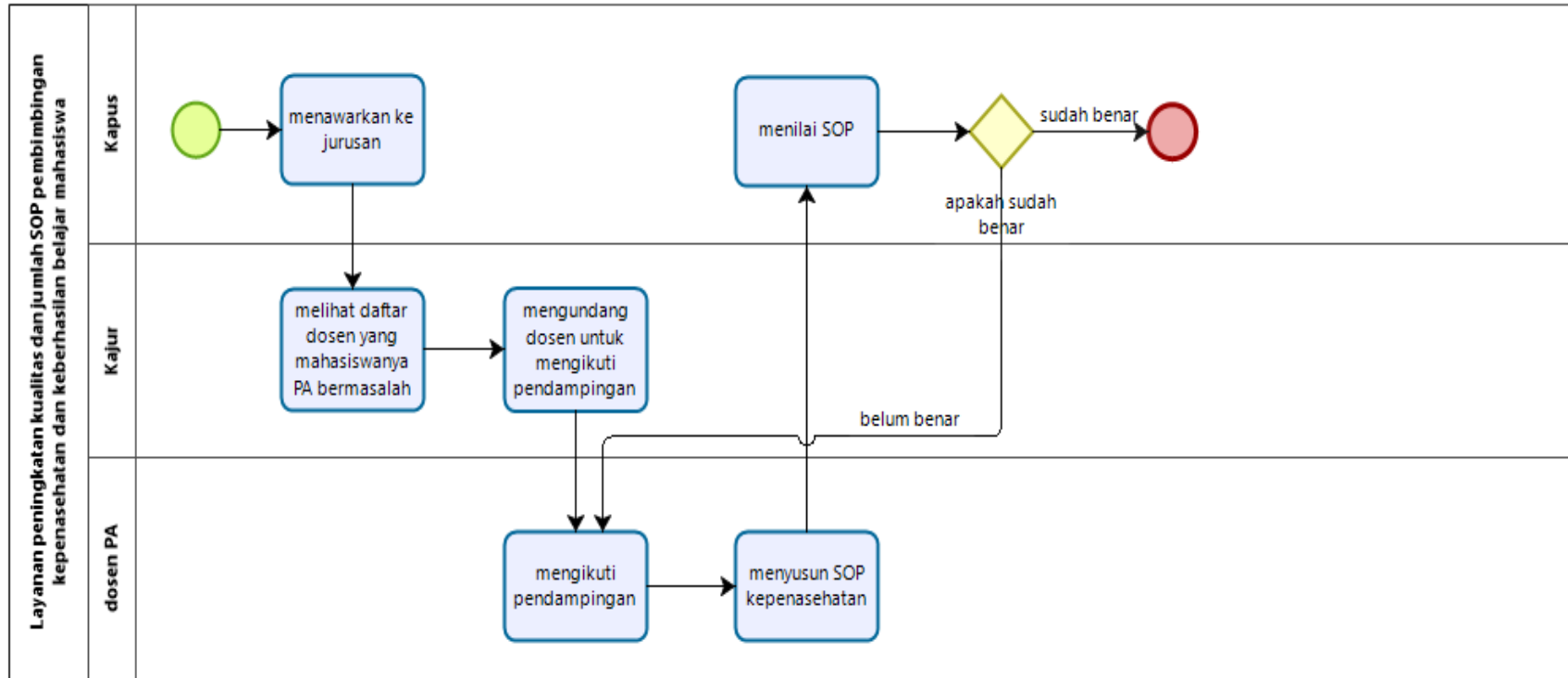

40. Layanan peningkatan kualitas dan jumlah sumber belajar inovatif

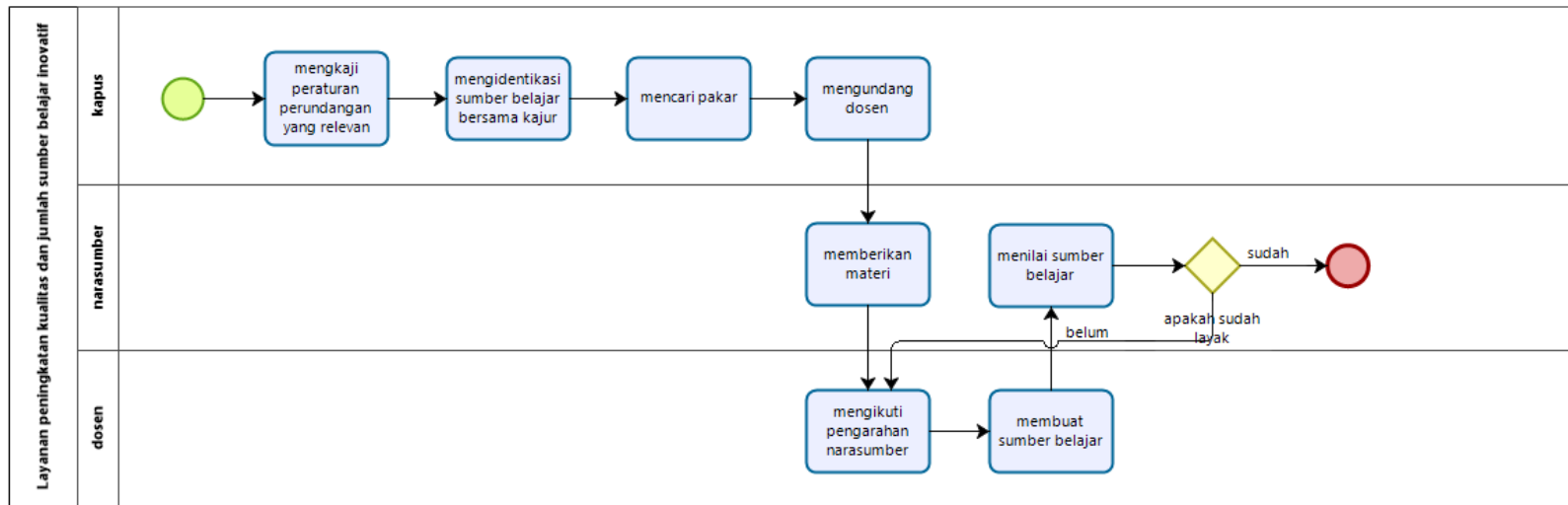

41. Layanan peningkatan kualitas dan jumlah bahan ajar inovatif

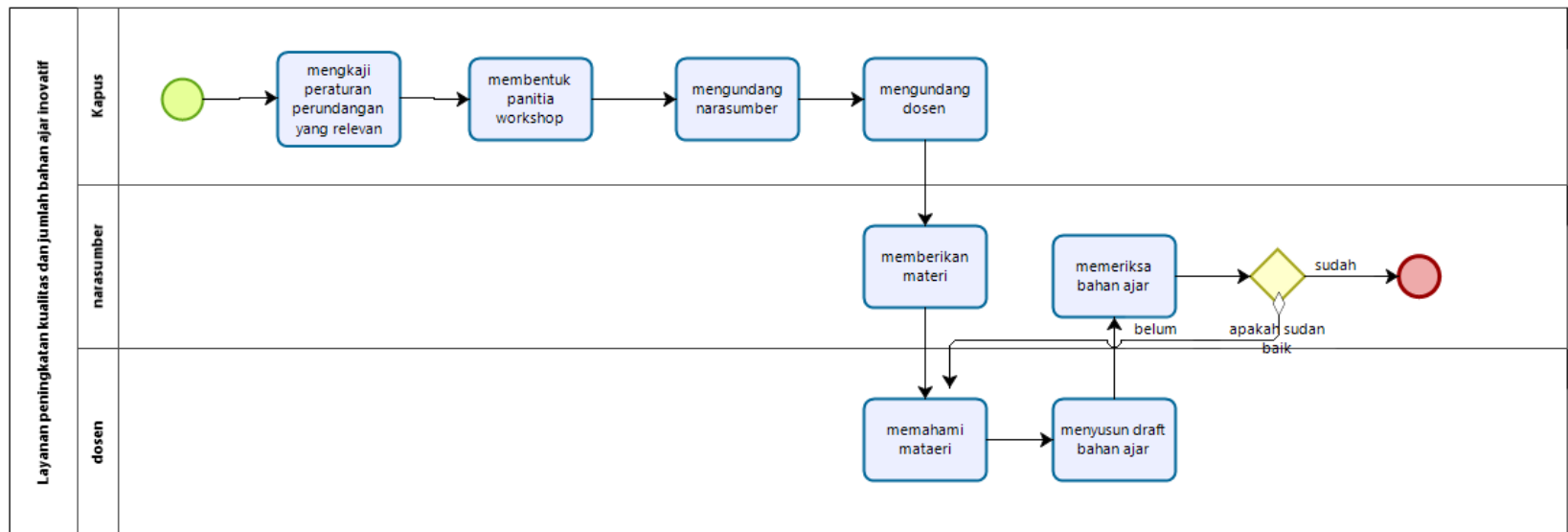

42. Layanan peningkatan kualitas dan jumlah dosen terlatih dalam pembimbingan

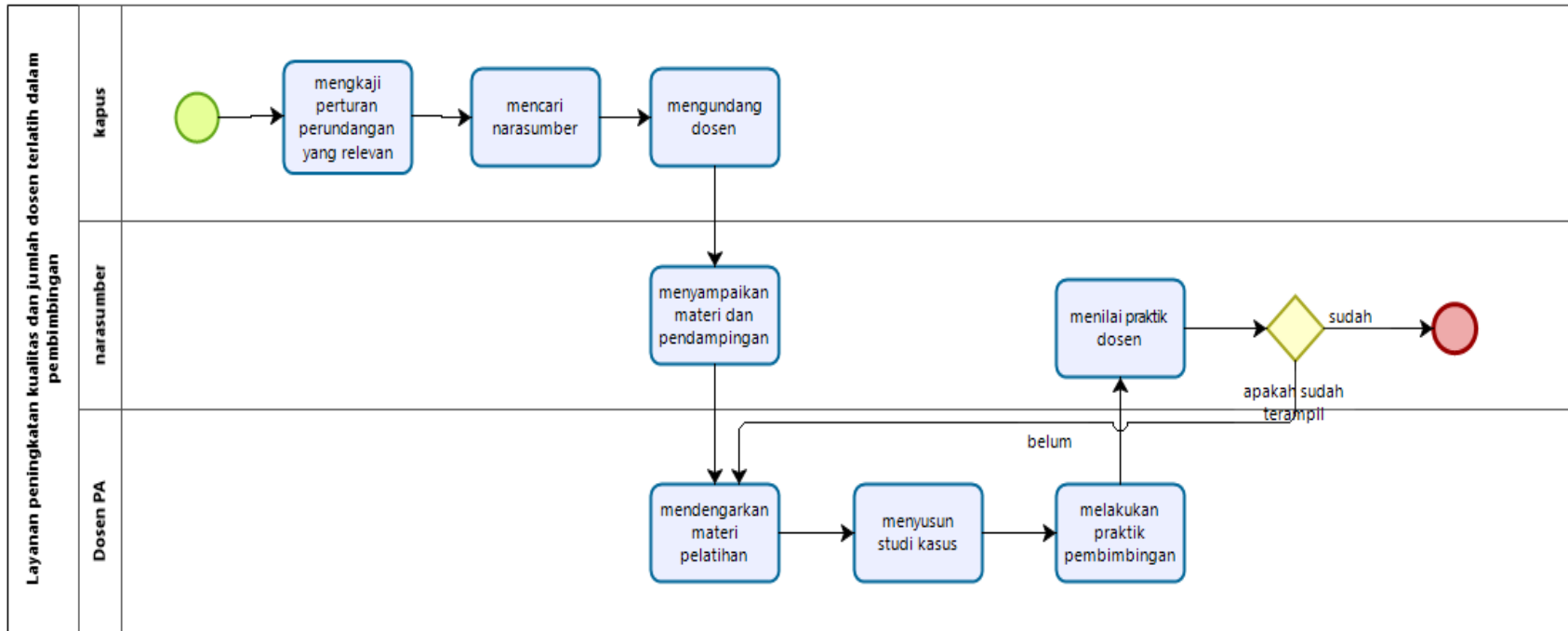

43. Layanan peningkatan kualitas dan jumlah dosen dalam Pekerti/AA

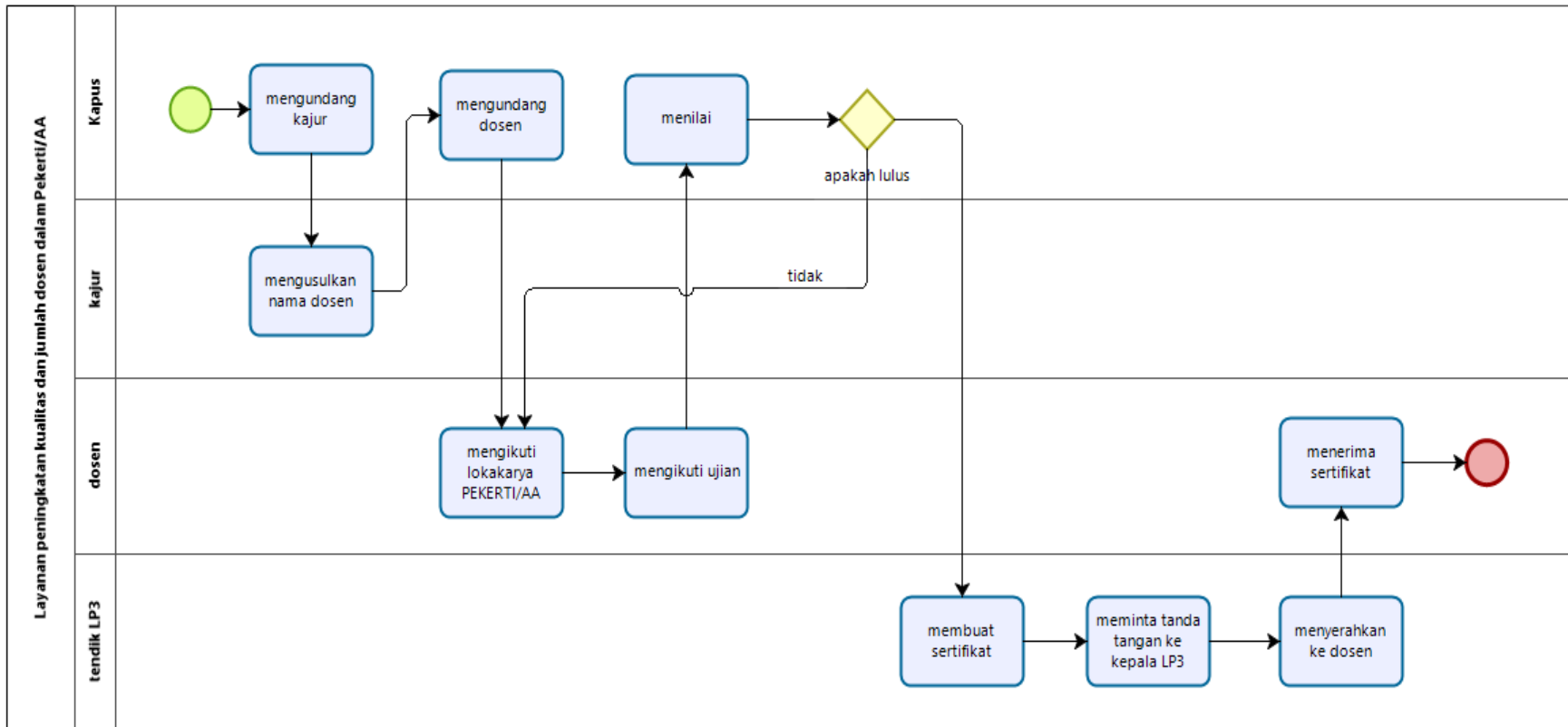

44. Layanan peningkatan kualitas dan jumlah dosen matakuliah universitas yang kapabel serta relevan dengan tujuan matakuliah

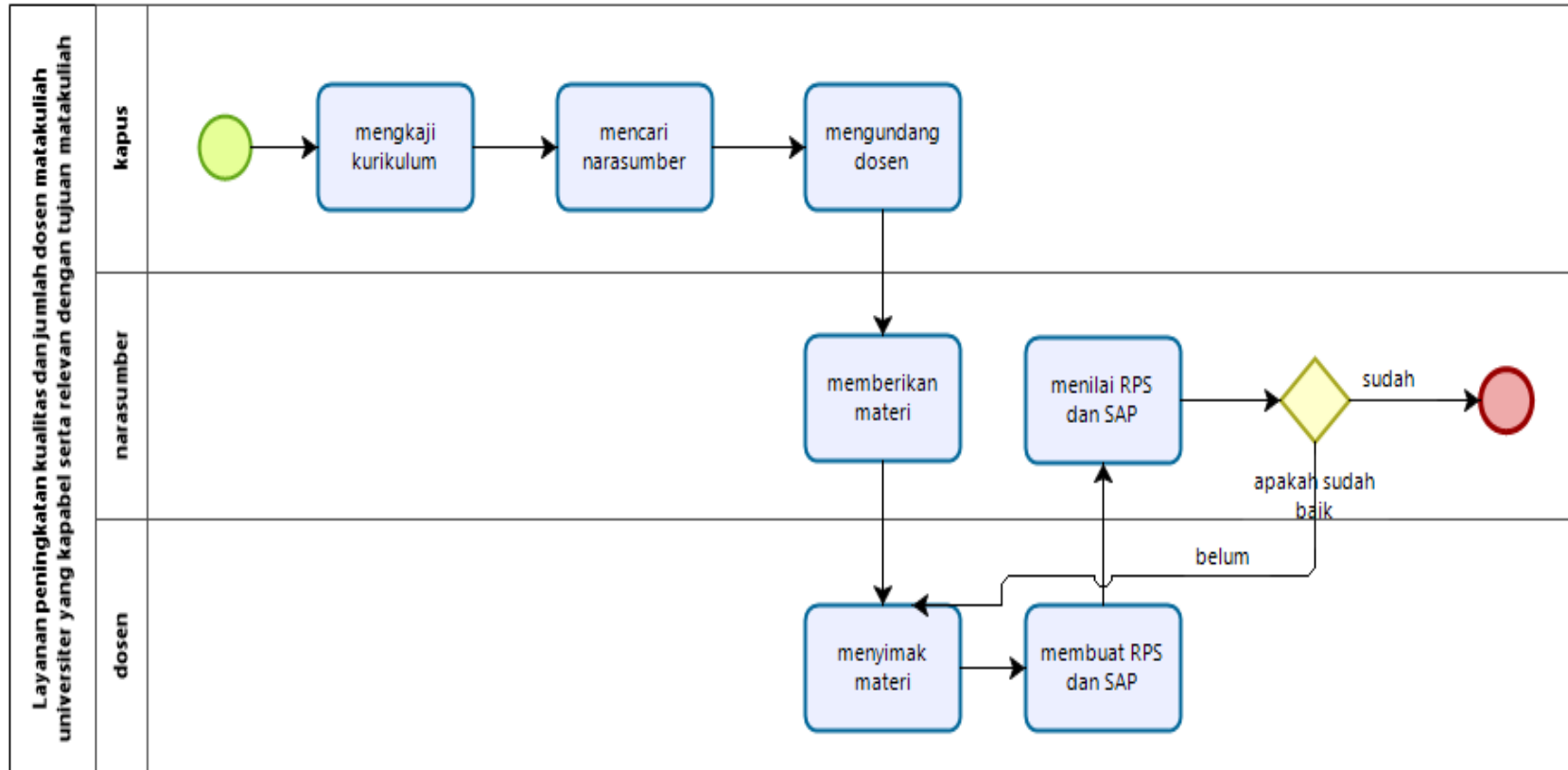

45. Layanan pencetakan hasil pengembangan pendidikan dan pembelajaran dalam bentuk cetak keras

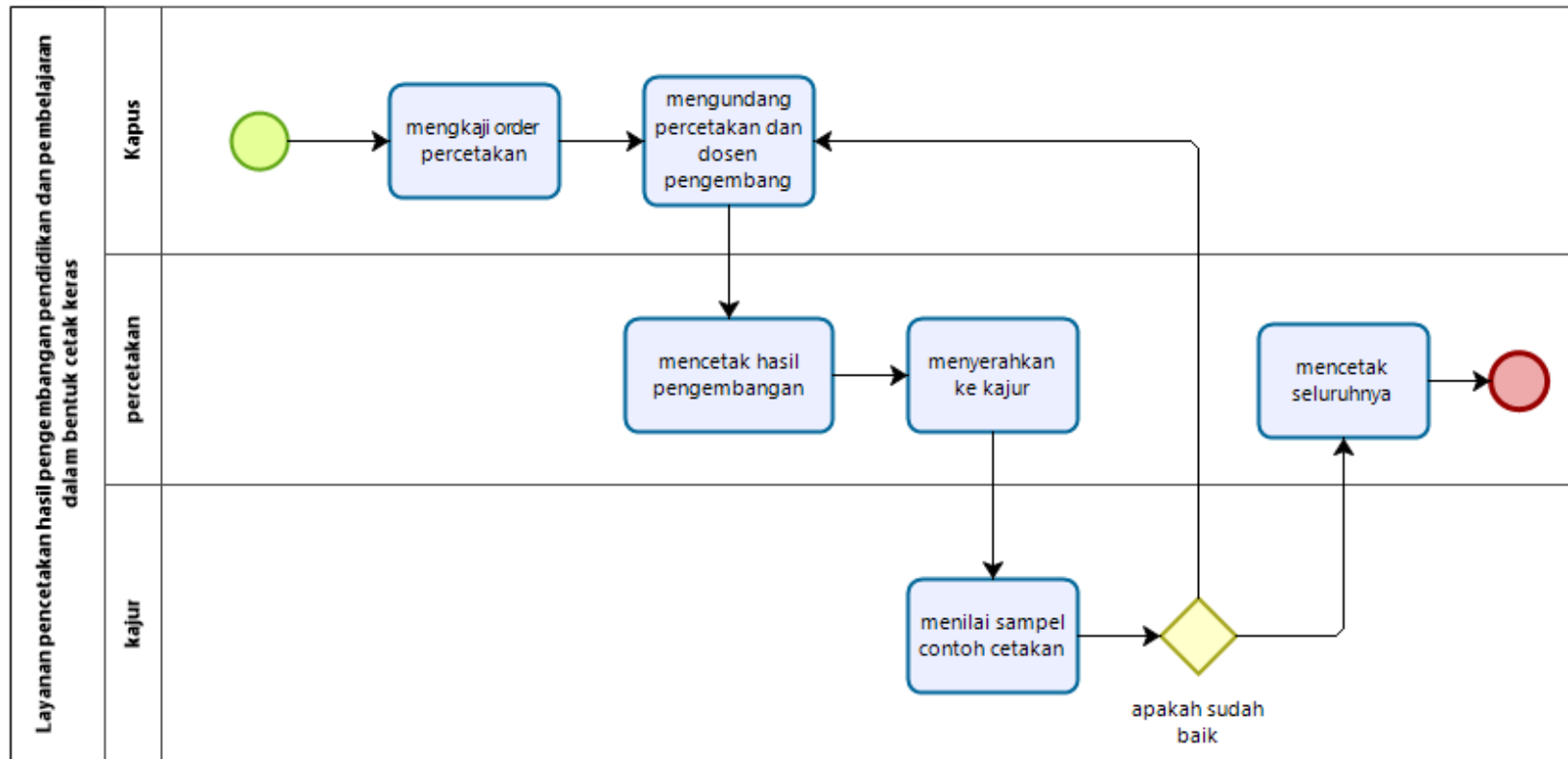

46. Layanan penyimpanan dalam bentuk soft file dan online system

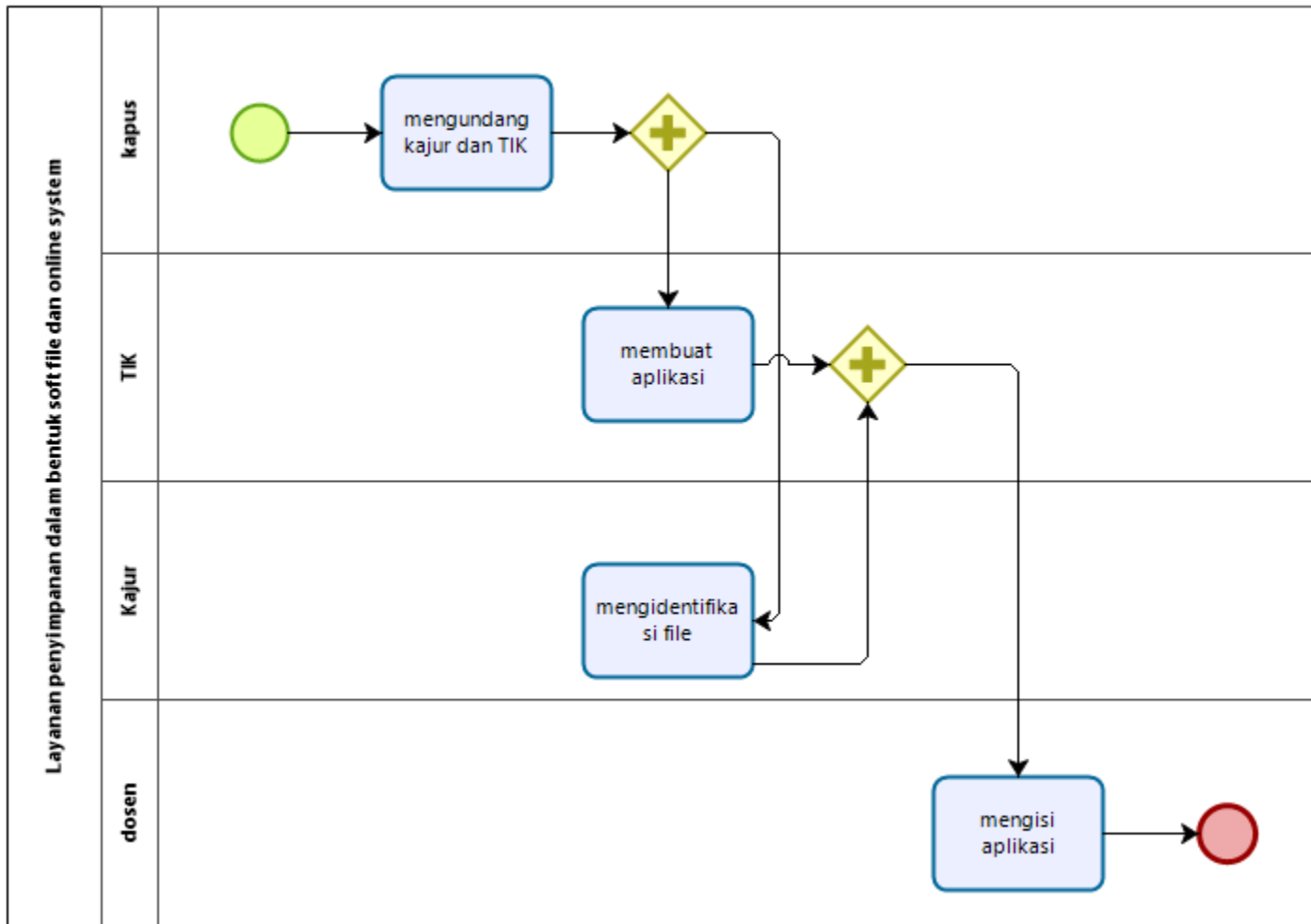

47. Layanan pengembangan alat rekam data yang mudah diakses oleh pengguna

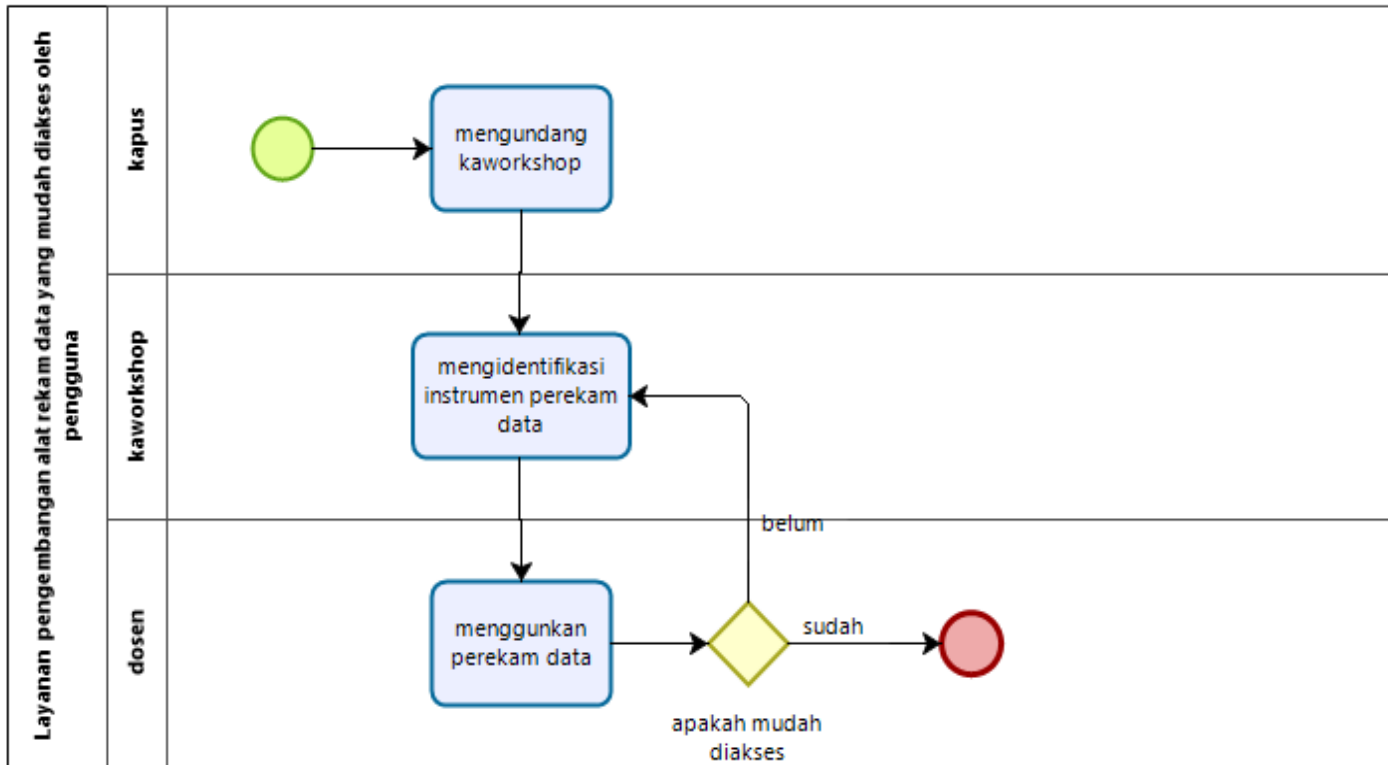

48. Layanan pembangunan rumah digital untuk menyimpan dan mempublikasikan hasil-hasil pengembangan pendidikan dan pembelajaran

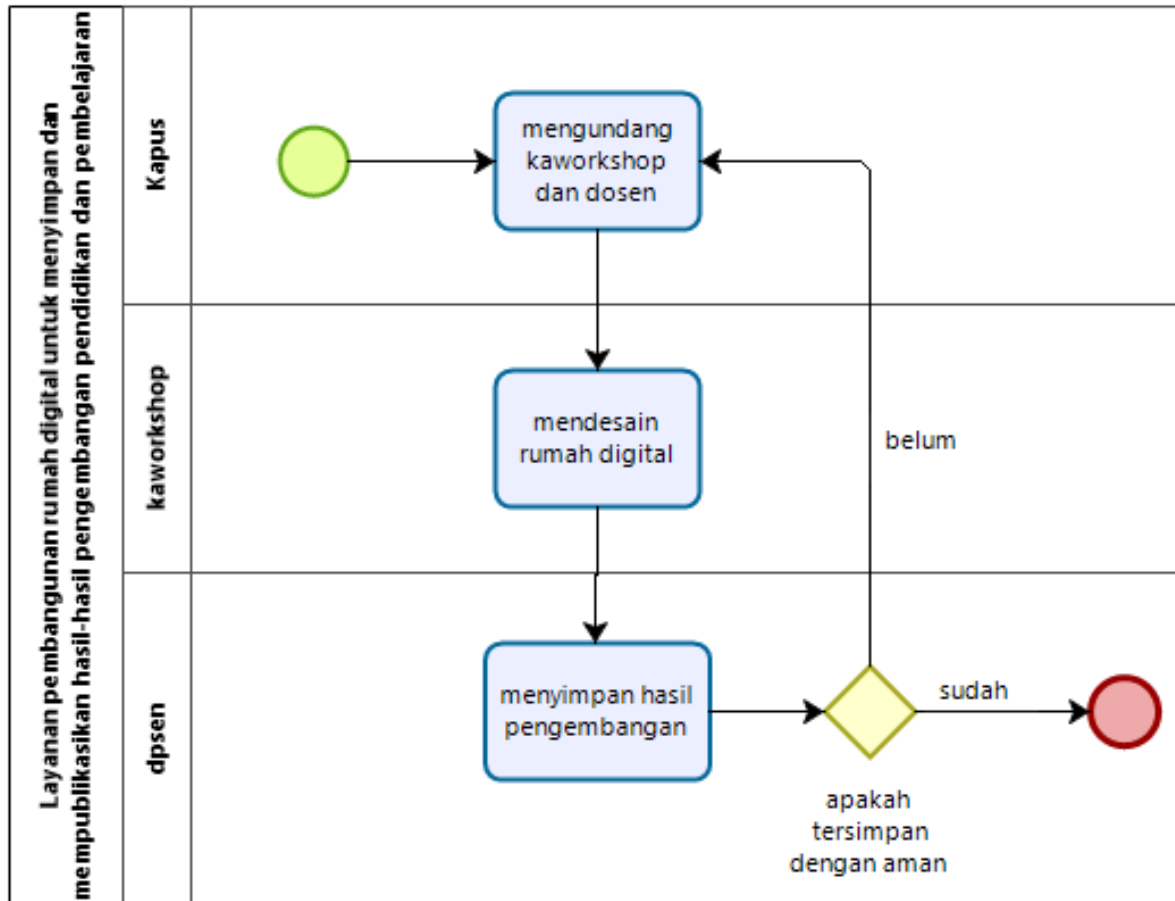

49. Layanan pembangunan UM channel untuk mempublikasikan hasil karya, ide, dan berbagai gagasan pengembangan pendidikan dan pembelajaran UM

